



## ISTRUZIONI

### Inserimento batterie

- Spingete all'indietro il coperchio dello scomparto batterie come indicato nella figura e poi alzate.
- Inserite una batteria da 9 volt (MN 1604). Inserite successivamente due batterie di tipo "C" (MN 1400) mettendo, per primo, il polo positivo di ciascuna.
- Rimettere il coperchio al suo posto e chiudete a scatto lo scomparto. Sugeriamo di usare batterie Duracell o batterie alcaline di buona qualità.

Premete e togliete il coperchio

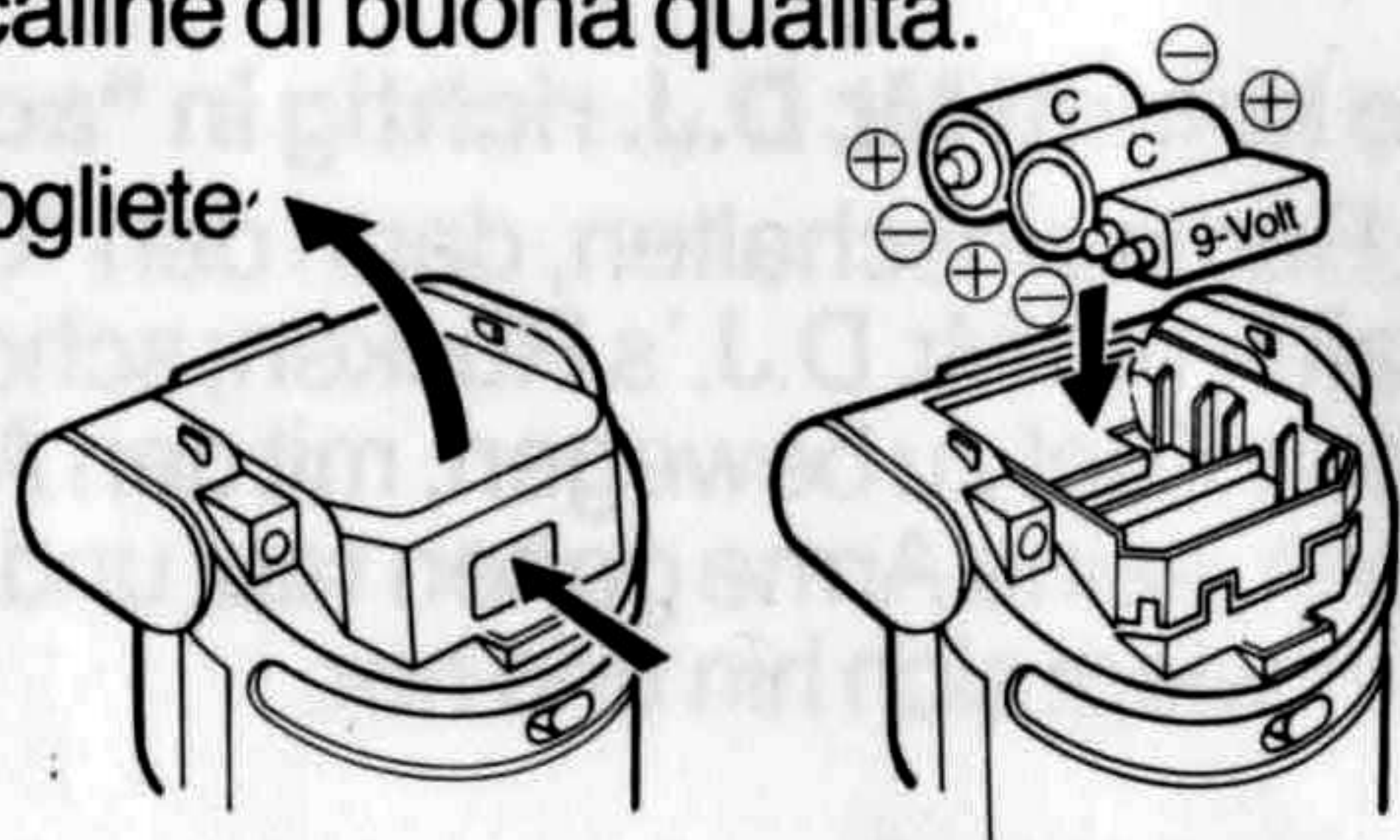

### Ricezione insufficiente

- Accertatevi che l'antenna sia completamente alzata, quando il selettore è in posizione "FM".
- Sintonizzatevi accuratamente sulla stazione radio desiderata.
- Sintonizzatevi su una stazione diversa.
- Controllate se le batterie hanno bisogno di essere sostituite.
- Provate un'altra posizione.

### 1. Posizione delle braccia, mani e microfono

Preparate il Mr D.J. affinché sia pronto per il funzionamento. Posizionate il microfono

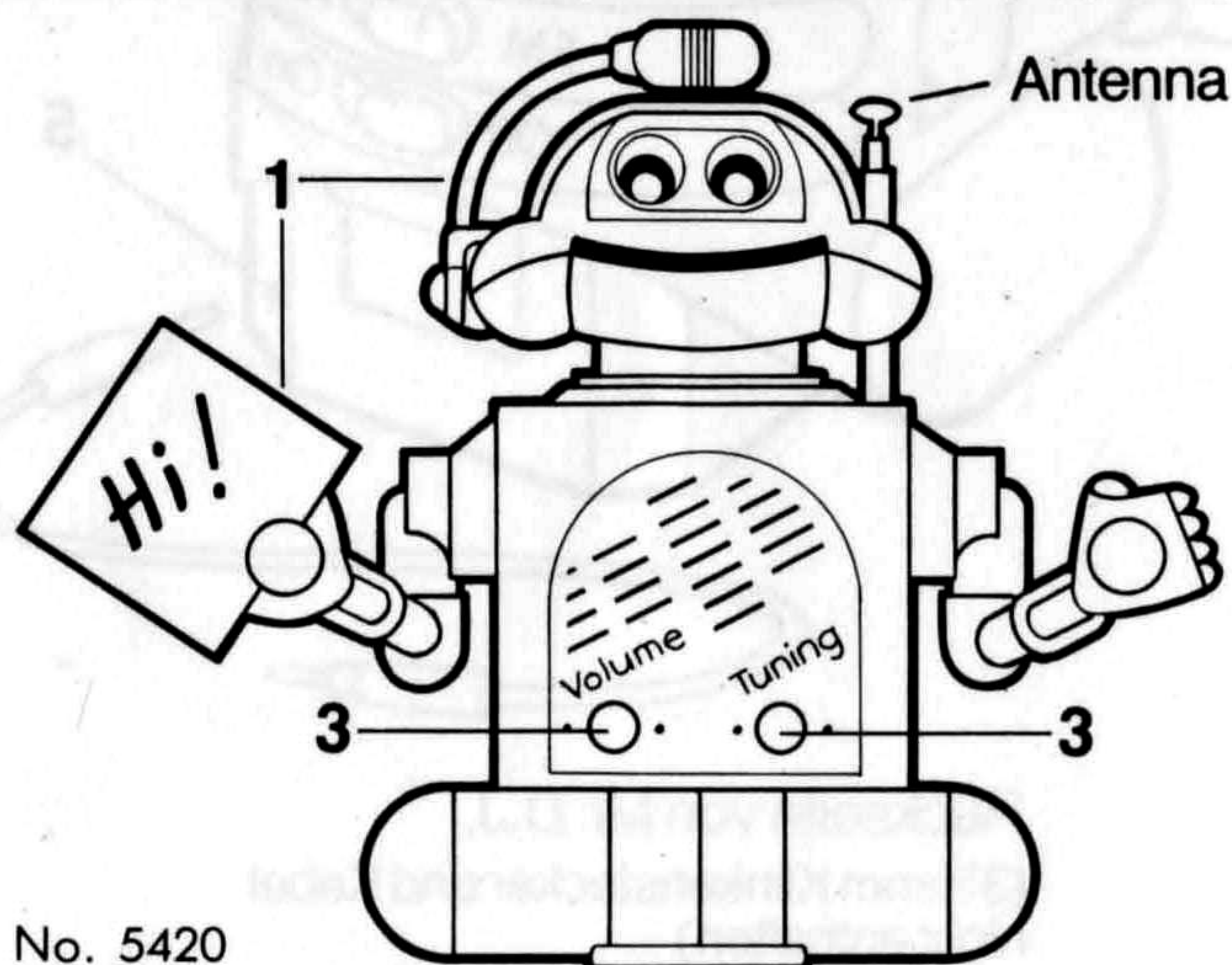

No. 5420

facendolo muovere su e giù... mettete in posizione le braccia e le mani facendo ruotare i suoi polsi! In ogni mano c'è una fenditura, per poter tenere un oggetto sottile e leggero.

### 2. Selettore AM o FM

Potete ascoltare in AM o in FM. Basta spostare il selettore nella posizione desiderata. Se volete ascoltare in FM accertatevi di alzare completamente l'antenna in modo da ottenere una buona ricezione.

### 3. Accensione e Sintonizzazione radio

La bocca di MR D.J. comincia a muoversi quando girate la manopola del volume. Usate la stessa manopola per regolare il livello del suono. Usate la manopola della sintonia per scegliere la stazione desiderata.

NOTA: Regolate il volume affinché la bocca di MR D.J. si muova. Se il volume è troppo basso, la sua bocca non si muove... e se il volume è troppo alto, la sua bocca resta aperta.

### 4. Come far muovere Mr D.J. con la musica

Quando la radio è accesa spostare l'interruttore "OFF/ON" in posizione "ON" e MR D.J. comincia a muoversi. I suoi occhi si muovono, la sua testa gira e va su e giù. Le sue braccia si alzano e si abbassano e nello stesso tempo dondola da una parte all'altra.

### 5. Come far suonare la propria musica preferita

Inserite una mini spina da 3.5mm (non inclusa) nella presa d'entrata e inserite l'altra estremità a un registratore. Potrete così ascoltare la vostra musica desiderata, invece che quella della radio.

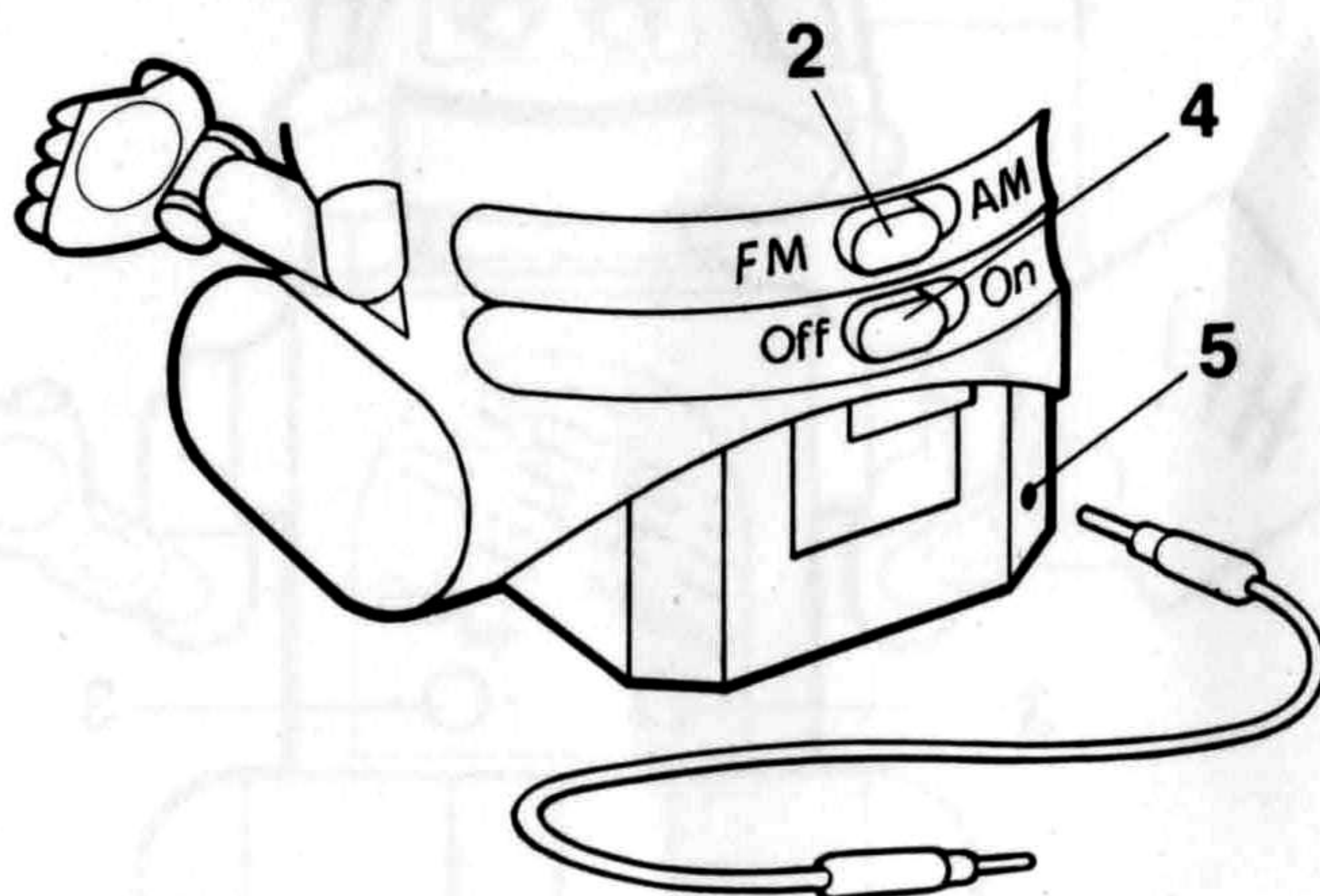

(la mini spina da 3.5mm non è inclusa).





# INSTRUCTIONS

## Insert batteries

- Push back battery compartment door as shown, then lift it off.
- Insert one 9 volt (MN 1604) battery. Next insert two "C" (MN 1400) batteries, putting the positive end of each in first.
- Slide cover back into place and snap shut. We recommend using Duracell batteries or other quality alkaline batteries.

Push and lift off battery door

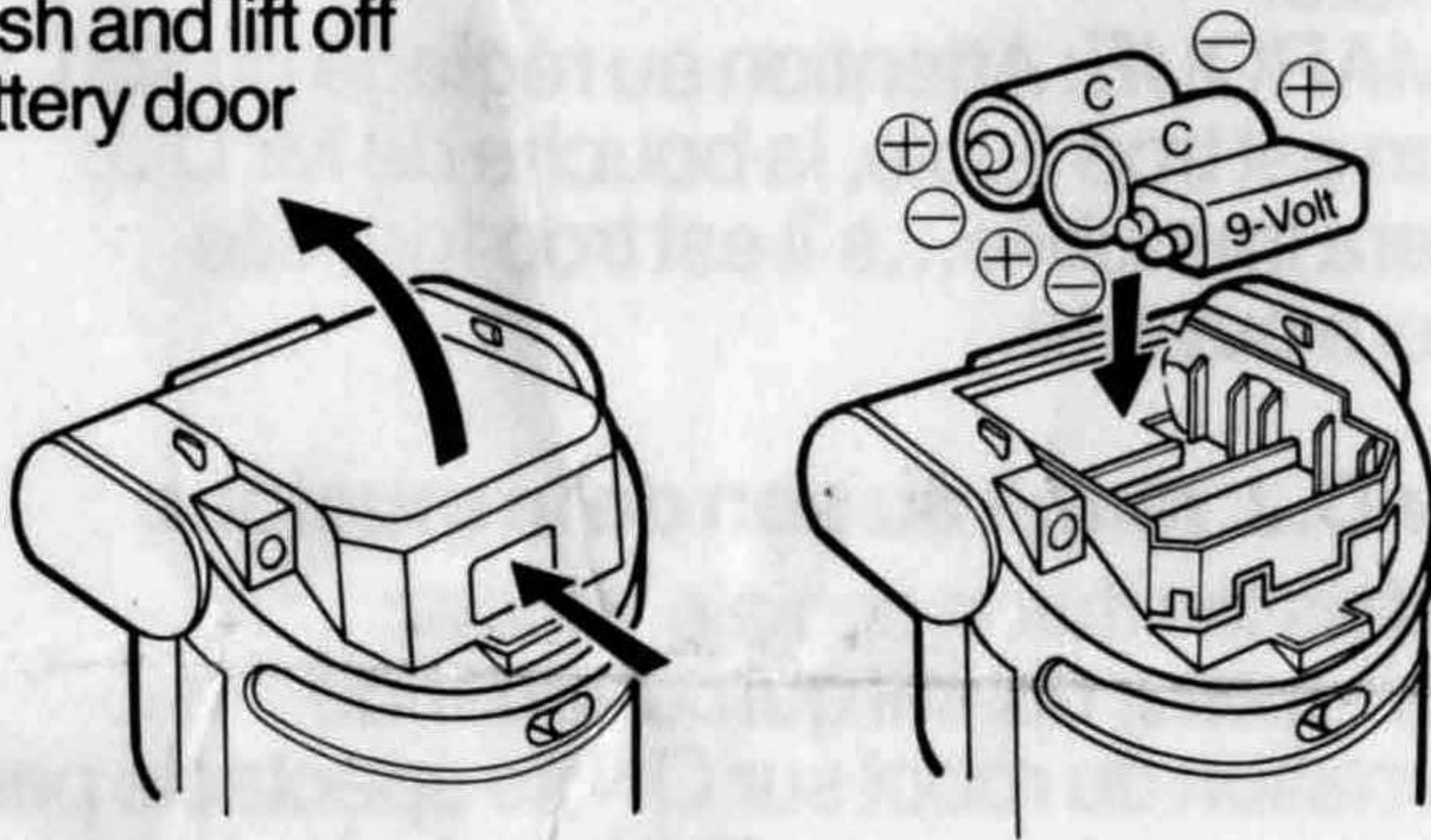

## For poor reception or static:

- Make sure antenna is extended for FM.
- Carefully tune into radio station.
- Tune into a different station.
- Check to see if batteries need replacing.
- Try another location.

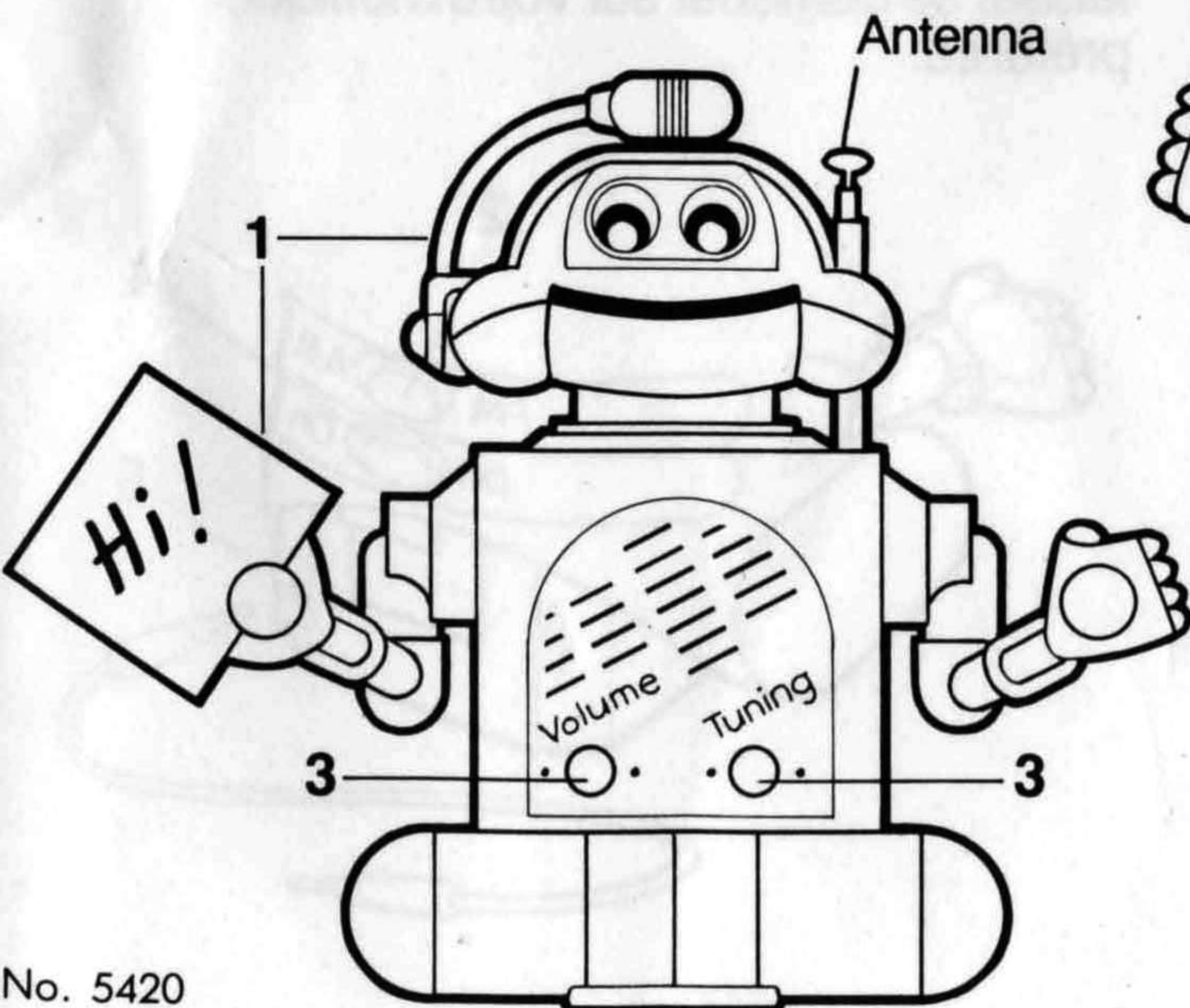

## 1. Pose arms, hands and microphone

Get Mr D.J. ready for action! Position the microphone by moving it up or down...pose both arms and hands...even rotate his wrists! And there's a slot in each of his hands to hold a thin lightweight object.

## 2. Select AM or FM

You can listen to AM or FM. Just move the switch to the one you want! If you are listening to FM, be sure to pull the antenna out fully to get good reception.

## 3. Turn on and tune in the radio

Mr D.J.'s mouth begins to move when you turn the volume knob on. Use the same knob to adjust the sound level. Use the tuning knob to select the station you want.

NOTE: Set the volume so that Mr D.J.'s mouth moves. If you set the volume too low, his mouth does not move...and if you set it too loud, his mouth stays open.

## 4. Make Mr D.J. move to the music

When the radio is ON, move the Off/on switch to "ON" and Mr D.J. goes into action. His eyes blink, his head turns and goes up and down, his arms move up and down and he rocks from side to side.

## 5. Play your own music

Plug a 1/8" mini plug (not included)...into the input jack and plug the other end into your tape recorder then play your own sounds instead of the radio!

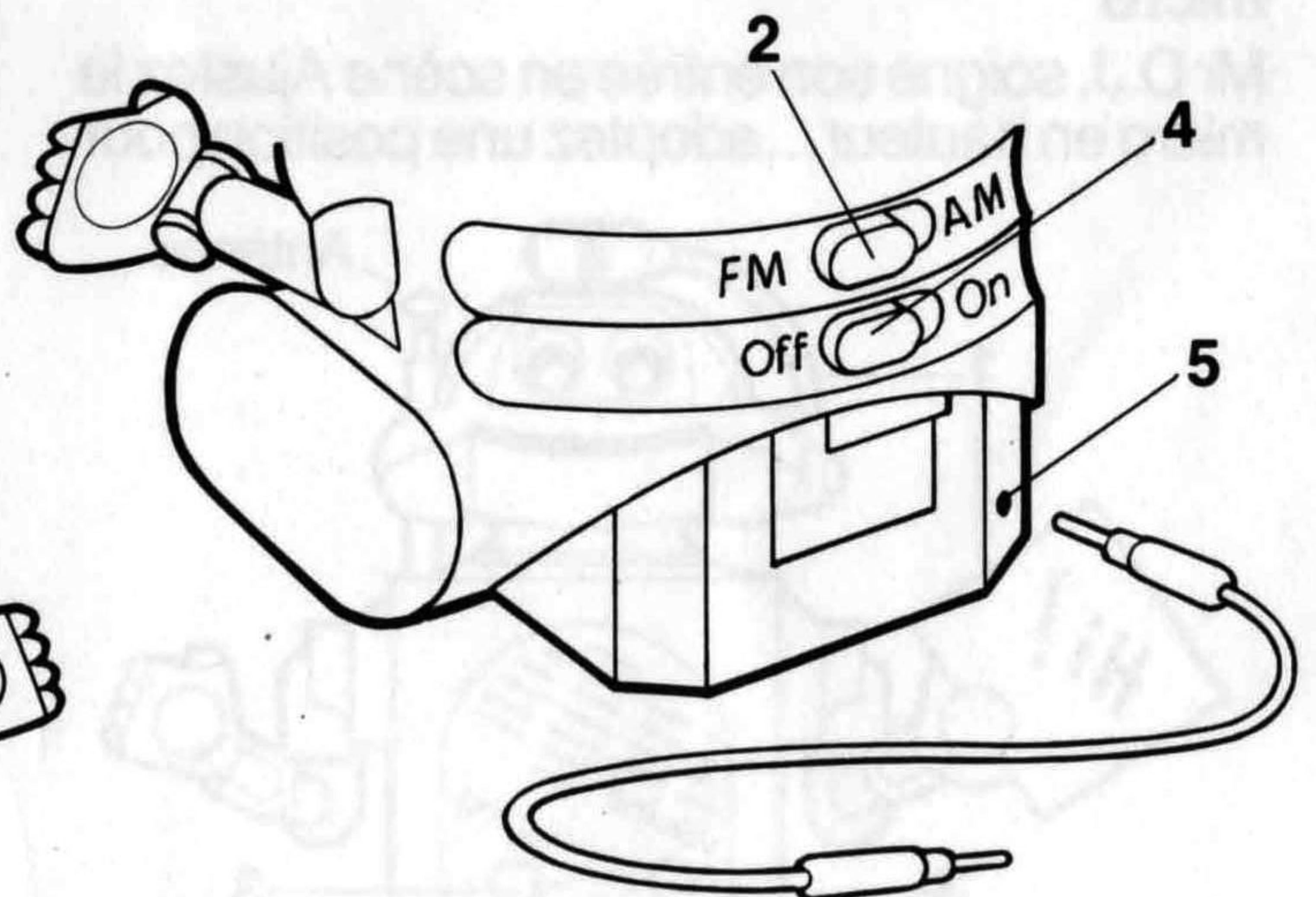

Back of Mr D.J.  
(1/8" mini plug not included)





## NOTICE D'EMPLOI

### Mise en place des piles

- Ouvrir le logement des piles conformément au schéma.
- Insérer une pile de 9 volts (LR 61) puis deux piles de format "C" (LR 14) en engageant le pôle positif en premier.
- Refermer le compartiment d'un coup sec. Utiliser de préférence des piles Duracell ou toute autre pile alcaline équivalente de qualité.

Pousser et soulever le couvercle

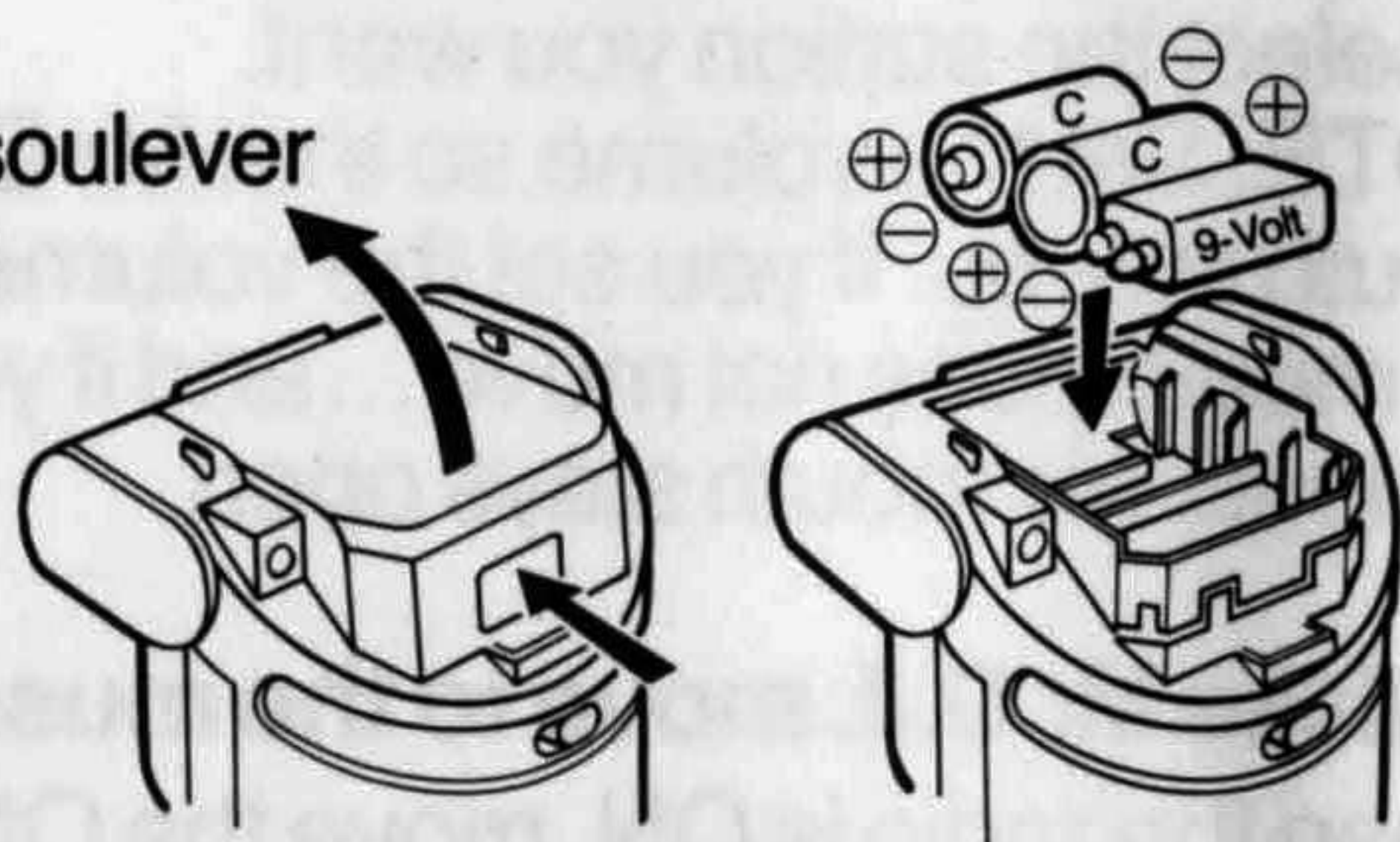

### Mauvaise réception – parasites

- Si on est en FM, s'assurer que l'antenne est complètement sortie.
- Régler avec plus de précision la station de radio.
- Sélectionner une autre station.
- S'assurer que les piles ne sont pas épuisées.
- Zone de mauvaise réception; choisir un endroit plus favorable.

### 1. Position des bras, des mains et du micro

Mr D.J. soigne son entrée en scène Ajustez le micro en hauteur... adoptez une position pour

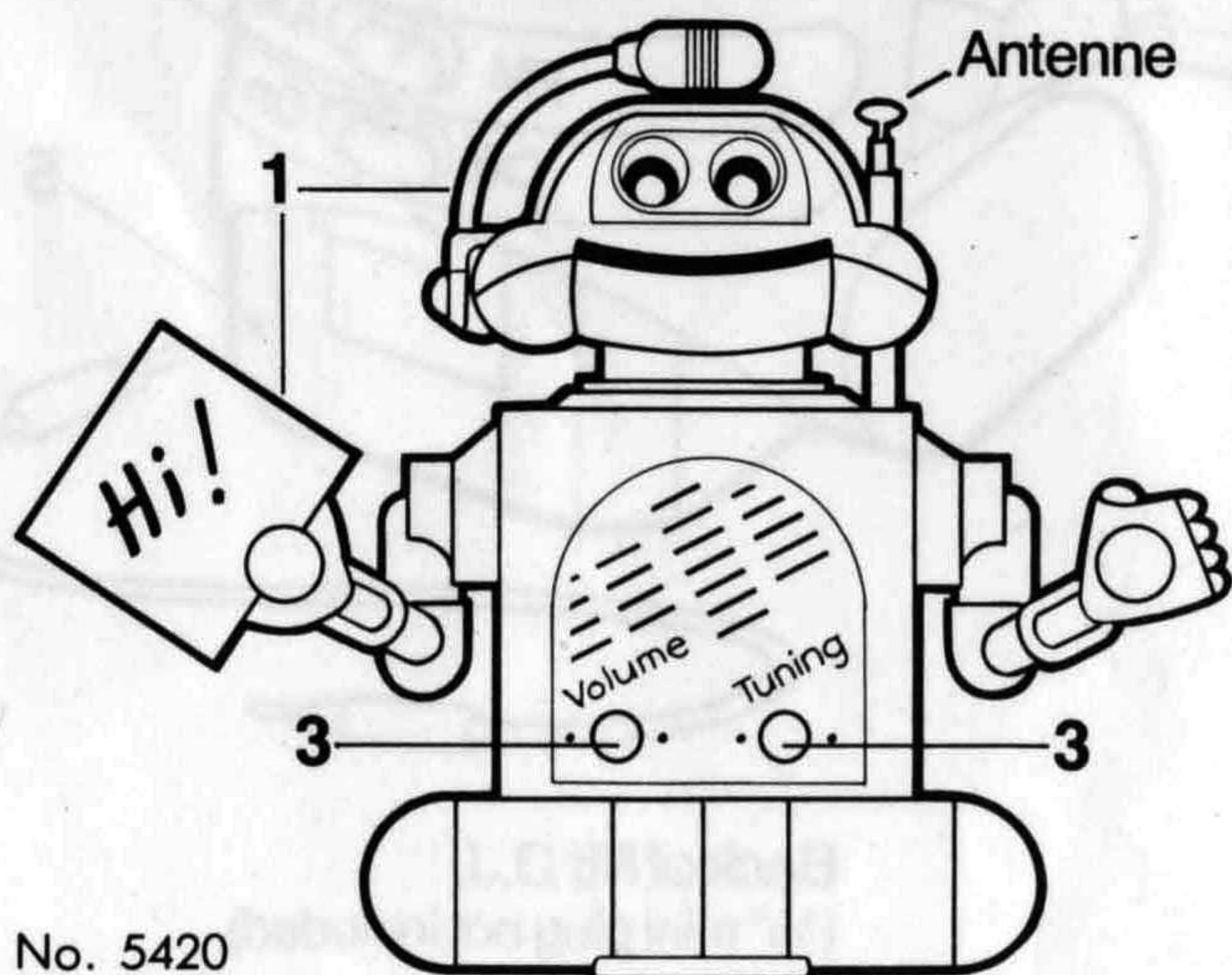

les bras et les mains de Mr D.J. sans oublier ses poignets! Une fente taillée dans chaque main permet de glisser des objets minces et peu encombrants.

### 2. Sélection FM-AM

Le robot marche en FM et en AM. A vous de positionner l'interrupteur dorsal en fonction de votre choix! En FM, n'oubliez surtout pas de tirer complètement l'antenne pour améliorer la réception.

### 3. Allumage de la radio et sélection des stations

La bouche de Mr D.J. remue dès que l'on ouvre le bouton de réglage du volume sonore, ce dernier sert également à régler la tonalité. Le bouton de sélection des longueurs d'onde permet de choisir la station de radio.

REMARQUE: Attention au réglage du son; si le son est trop faible, la bouche de Mr D.J. restera immobile... s'il est trop fort, elle restera ouverte.

### 4. Mr D.J. réagit au son de la musique

Une fois la station choisie, placez l'interrupteur dorsal qui commande l'animation du robot sur ON; le spectacle peut commencer; les yeux de Mr D.J. s'animent, sa tête bouge latéralement et de bas en haut, ses bras remuent à la verticale tandis qu'il se balance d'une côte et de l'autre.

### 5. Raccordement à un magnétophone

Grâce à une mini fiche (3.5mm non fournie) branchée au dos de Mr D.J., il est possible de le raccorder à un magnétophone pour le laisser se démener sur votre musique préférée.

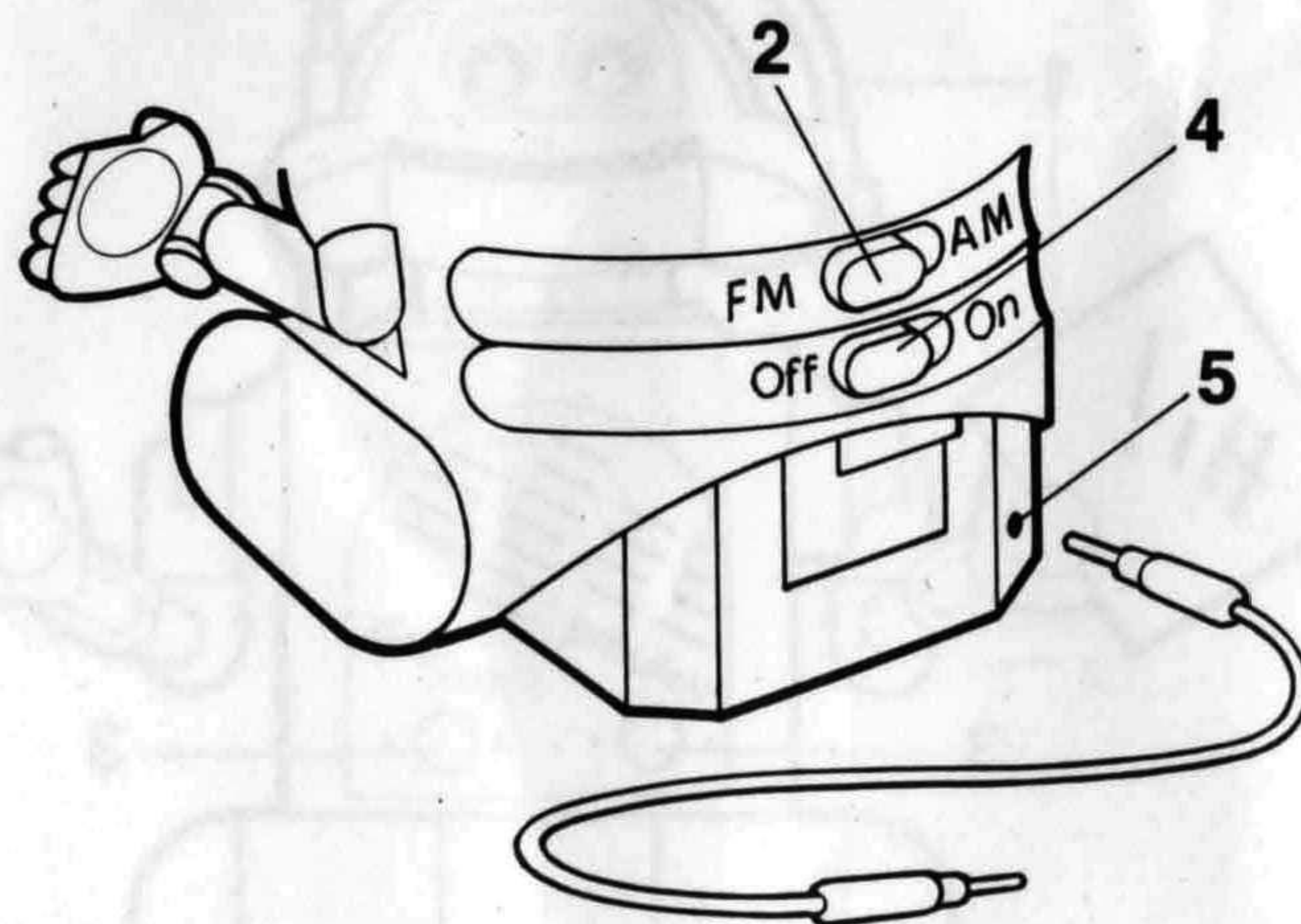





## GEBRAUCHSANLEITUNG

### Einlegen der Batterien:

- Batteriefach, wie rechts abgebildet, öffnen.
- 1 x 9V Energieblock + 2 x 1,5V Babyzellen einlegen (nicht enthalten) und darauf achten, daß mit der Minus-Pol Seite begonnen wird.
- Deckel wieder schließen.

In Pfeilrichtung drücken und Batteriefach öffnen.

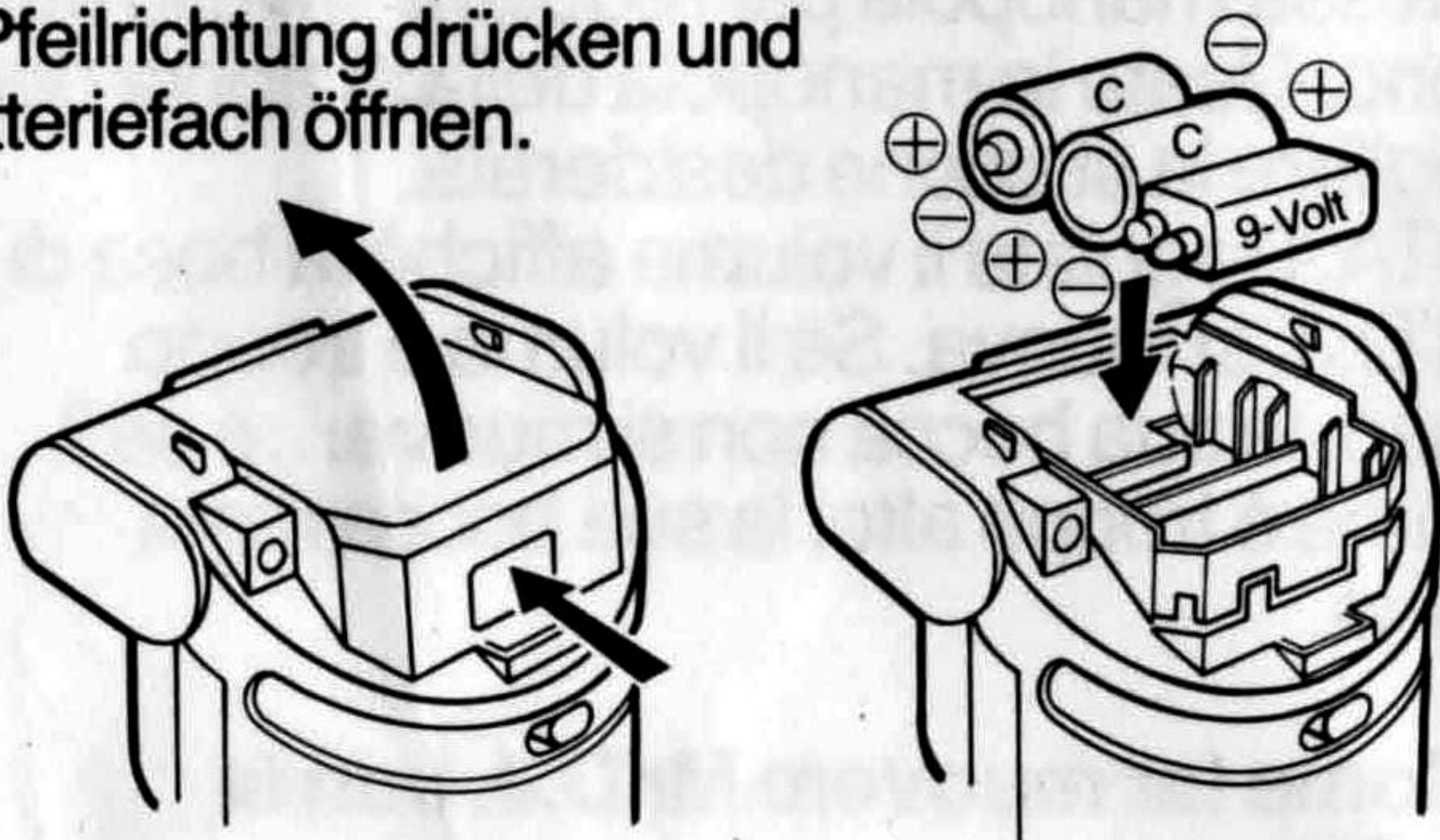

### Bei schwachem Empfang oder Störung:

- Radio eingeschaltet?
  - Antenne richtig ausgefahren (FM)?
  - Anderen Sender wählen?
  - Batterien vielleicht erneuern?
  - Anderen Standort ausprobieren?
- Bitte alles kontrollieren!

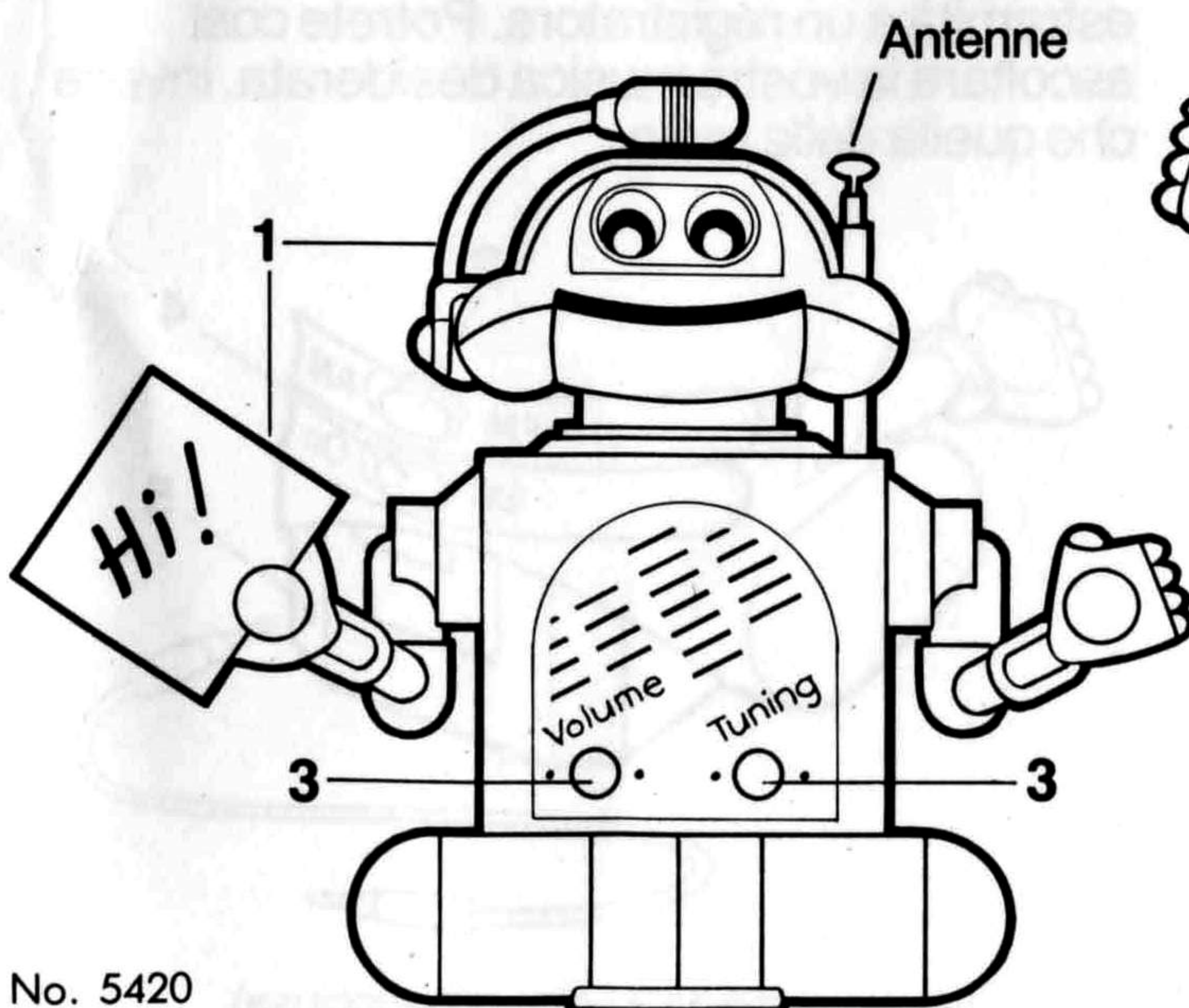

**1. Stellung der Hände, Arme & Mikrophon**  
So wird Mr. D.J. zum Discjockey oder Reporter: Mikrophon in die richtige Stellung bringen, ihm ein Manuskript in die Hand geben und Arme in lustige Position richten.

### 2. Zwischen AM oder FM wählen

Entweder FM o. AM einschalten (ON-Knopf). Zum Empfang von FM die Antenne vollständig herausziehen.

### 3. Einschalten u. Sender einstellen

(Volume) Lautstärke-Knopf einschalten. Schon bewegt sich Mr. D.J.'s Mund. Mit dem gleichen Knopf die Lautstärke regeln: Zu leise = Mund bewegt sich nicht. Zu laut = Mund bleibt offen (Tuning) Knopf drehen, um Sender zu wählen.

### 4. So kommt Mr. D.J. richtig in "action":

Erst Radio einschalten, dann den "ON"-Schalter auf Mr. D.J.'s Rücken; schon fängt er an, den Kopf zu bewegen, mit den Augen zu blinken, seine Arme gehen rauf und runter und er wiegt sich hin und her.

### 5. Eigene Musik spielen

Niederfrequenz Verbindungskabel (nicht enthalten) ans Tonbandgerät anschließen und die Lieblingsmusik hören.

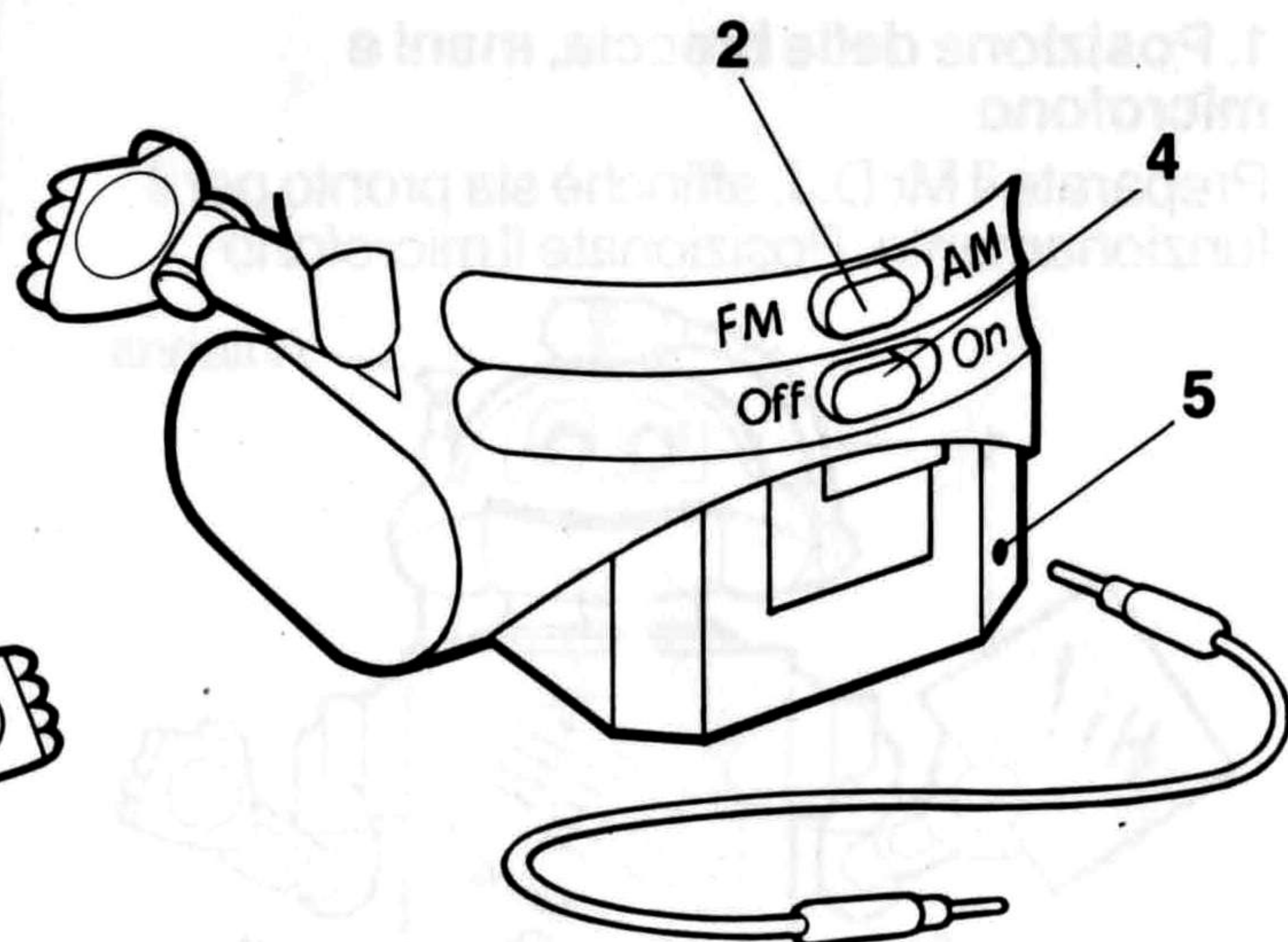

Rückseite von Mr. D.J.  
(3 1/2 mm Klinkenstecker und Kabel nicht enthalten)