



Indoor only
Pour l'intérieur seulement
Usar sólo en el interior



IR
SENSORS

ROBOSCOOPER™

A FUSION OF TECHNOLOGY AND PERSONALITY

USER MANUAL
MANUEL D'UTILISATION
MANUAL DEL USUARIO

6+
Item No./ Article N°/ Artículo N°
8510

CONTENTS / TABLE DES MATIÈRES / TABLA DE CONTENIDOS

ENGLISH

Introduction	3
Quick overview	3
Roboscooper	3
Remote controller	3
Battery details	4
IR sensors	6
Volume control	6
Bumper obstacle detection	6
Controlling Roboscooper	6
Location	6
Driving control	6
Picking up	7
Dumping	8
Play modes	8
Clean Sweep mode	8
Pick-up mode	8
Talk mode	9
Whack mode	9
Sleep mode	9
FAQs	9
Warranty	11

FRANÇAIS

Introduction	12
Vue d'ensemble	12
Roboscooper	12
Télécommande	12
Piles	13
Capteurs IR	15
Réglage du volume	15
Pare-chocs détecteur d'obstacles	15
Contrôler Roboscooper	15
Emplacement	15
Conduite	15
Ramasser	16
Jeter	17
Modes de jeu	17
Mode Clean Sweep (Nettoyage)	17
Mode Pick-up (Ramassage)	17
Mode Talk (Conversation)	18
Mode «Whack» (Frapper)	18
Mode veille	18
Questions fréquentes	19
Garantie	21

ESPAÑOL

Introducción	22
Vista general rápida	22
Roboscooper	22
Control remoto	22
Detalles sobre las pilas	23
Sensores infrarrojos	25
Control del volumen	25
Parachoques detector de obstáculos	25
Control de Roboscooper	25
Ambiente	25
Conducción	25
Recoger	26
Tirar	27
Modos de juego	27
Modo Clean Sweep (limpieza)	27
Modo Pick-up (recoger)	28
Modo Talk (conversación)	28
Modo Whack (golpear)	29
Modo sueño	29
Preguntas frecuentes	29
Garantía	31

Thank you for purchasing Roboscooper™ from WowWee™!

Roboscooper™ is your fun, friendly robotic buddy who loves to pick up, dump and recycle! Have him carry your favorite things around the house — or scoop them up along the way.

Take a few minutes to look through this user manual to get your Roboscooper up and rolling.

NOTES:

- Adult supervision is required, especially when changing the batteries.
- For indoor use only.



Package contents

1 x Roboscooper™, 1 x Remote controller, 2 x Fold-up cardboard accessories, 1 x Sheet of decals, 1 Cargo bed hatch, 1 x User manual

Quick overview

Roboscooper

IR receivers throughout
(refer to *IR sensors* on page 6)

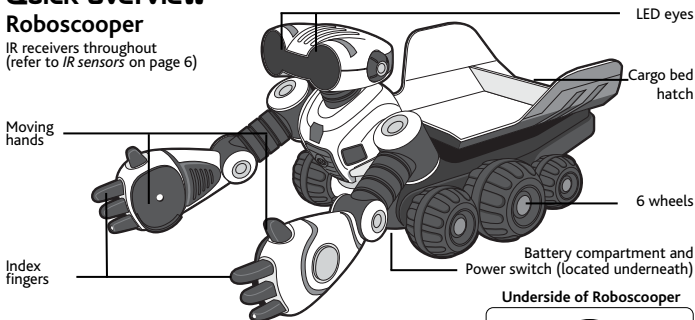

Underside of Roboscooper

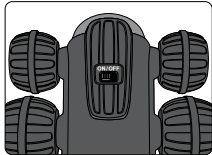

Remote controller

IR transmitter (located on top)
Battery compartment (located underneath)

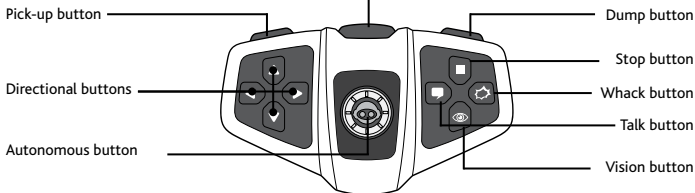

Battery details

Roboscooper requires 6 x "AA" size alkaline batteries (not included). The remote controller requires 3 x "AAA" size batteries (not included).

Installing or changing batteries in Roboscooper

You will know when Roboscooper's batteries are nearly depleted, because he will become less responsive to commands from the remote controller, and his movements will be slower.

To install or change the batteries in Roboscooper:

1. Open the battery compartment on the remote controller using a Phillips screwdriver (not included) to remove the screws on the battery compartment cover.
2. Insert the batteries according to the diagram. Ensure that the positive and negative polarities match the illustrations inside the battery compartment.
3. Replace the battery compartment cover and replace the screws using the screwdriver. Do not over-tighten.

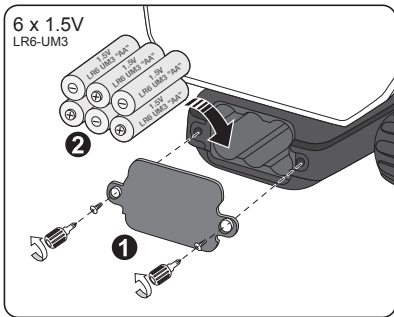

Installing or changing batteries in the remote controller

To install or change the batteries in the remote controller:

1. Open the battery compartment on the remote controller using a Phillips screwdriver (not included) to remove the screw on the battery compartment cover.
2. Insert the batteries according to the diagram. Ensure that the positive and negative polarities match the illustrations inside the battery compartment.
3. Replace the battery compartment cover and replace the screw using the screwdriver. Do not over-tighten.

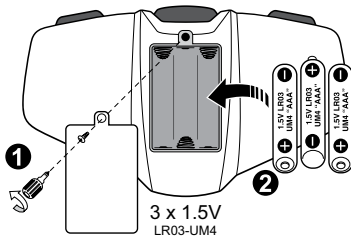

Important battery information

- Use only fresh batteries of the required size and recommended type.
- Do not mix old and new batteries, different types of batteries [standard (Carbon-zinc), Alkaline or rechargeable] or rechargeable batteries of different capacities.
- Remove rechargeable batteries from the toy before recharging them.
- Rechargeable batteries are only to be charged under adult supervision.
- Respect the correct polarity, (+) and (-).
- Do not try to recharge non-rechargeable batteries.
- Do not dispose batteries in a fire.
- Replace all batteries of the same type/brand at the same time.
- The supply terminals are not to be short-circuited.
- Remove exhausted batteries from the toy.
- Batteries should be replaced by adults.
- Remove batteries if the toy is not going to be played with for some time.

Getting started

Before you install the batteries, affix the included Roboscooper decals as illustrated.

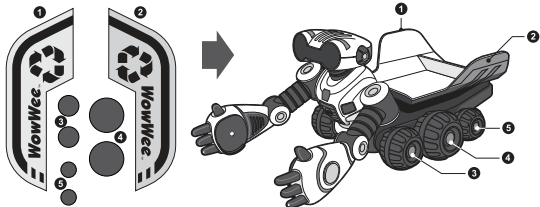

Next, put the fold-up cardboard accessories together, as illustrated.

After affixing the decals, putting the cardboard accessories together and installing the batteries in the robot and the remote controller, you are ready to get to know Roboscooper!

First, place him on a smooth, flat surface, such as a bare floor, away from edges and obstacles. Next, locate the power button and then press it to turn him ON. He will begin one of his many start-up routines as he introduces himself! He will drive around, speak and become animated.

If you want to stop him at any time during his start-up routine, press the **Stop** button on the remote controller. If you do not press **Stop**, he will enter *Pick-up* mode on his own (refer to *Pick-up mode* on page 8 for details). You can also return to his default setting by pressing and holding the **Stop** button for about 2 seconds.

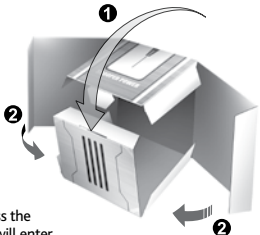

CONTROLLING ROBOSCOOPER

IR sensors

Roboscooper has IR sensors to help him detect and avoid objects in front of him between approximately 8 to 12-inches (20-30 cm) when he drives around in *Clean Sweep* mode (refer to *Clean Sweep mode* on page 8). You can toggle these sensors on or off. When you turn on his IR sensors, his eyes will light up to indicate that they are activated. When you turn off the IR sensors, he will blink his eyes.

To toggle his IR sensors on and off, press the **Vision** button on the remote controller.

NOTE: Roboscooper moves around during any routine. Ensure his surrounding area is free from obstacles and edges. Avoid fixed objects, such as chair legs, because Roboscooper can damage his functions if he tries to pick them up.

Volume control

Roboscooper has four volume levels: high, normal, low and mute. Default setting is high volume.

To raise his volume, press his **left index finger**. To lower his volume, press his **right index finger**.

Bumper obstacle detection

Both of Roboscooper's index fingers act as bumpers to detect obstacles. If he hits an object while driving, Roboscooper will stop driving and wait for your command.

Controlling Roboscooper

Roboscooper has six wheels, two arms for picking things up or whacking objects and a cargo bed on his back for storing and carrying objects he picks up.

NOTE: You can stop Roboscooper in any movement or function by pressing the **Stop** button.

Location

You can operate Roboscooper indoors but not outdoors.

Driving control

Roboscooper talks and makes comments as he drives around in *Talk* mode!

To control his movements, use the forward or backward directional buttons on the remote controller. For example, press the forward directional button to move Roboscooper forward.

You can also make him steer towards the left or right when moving forwards or backwards by pressing the two directional buttons simultaneously in which direction you want to move him.

NOTE: When you drive him around in *Pick-up* mode, he will not be able to detect or avoid obstacles even if the IR sensor is enabled.

Graduated driving speed

When you press and hold down any of the directional buttons, Roboscooper will first drive at his normal speed and then speed up incrementally while you hold the button down, until he reaches his maximum speed. To make him stop driving, release the button(s).

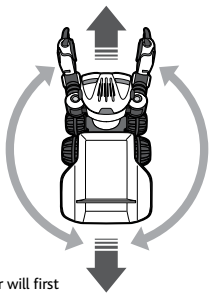
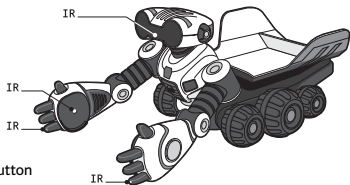

Tap driving

You can tap the directional buttons on the remote controller to nudge Roboscooper into place to pick up an object. When you quickly press (tap) any of the directional buttons, he will move in that direction in increments. You can continue to nudge until the object is within his grasp.

Picking up

Roboscooper can automatically pick objects up within his grasp while driving and then put them into his cargo bed. Ideally, these objects should be same or similar in size to the cardboard accessories (around 2-inches in diameter).

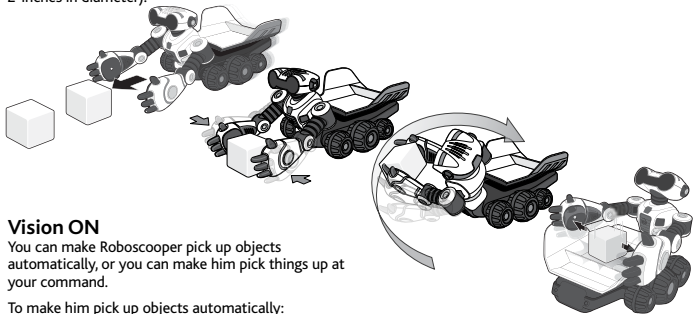

Vision ON

You can make Roboscooper pick up objects automatically, or you can make him pick things up at your command.

To make him pick up objects automatically:

- On the remote controller, locate the **Vision** button and press it to toggle his IR sensor on.

His eyes will light up to indicate that his IR sensors are activated. He will automatically detect an object to pick up. If he fails to grasp the object the first time, he will make several attempts until he succeeds.

Vision OFF

To make him pick up manually:

1. On the remote controller, locate the **Vision** button and press it to toggle his IR sensor off.

His eyes will blink to indicate that his IR sensors are off. You can then drive up to the objects you want him to pick up.

2. Position the objects between his hands, and he will pick up the object and place it in his cargo bed when you press the **Pick-up** button.
3. If you double-tap the **Pick-up** button, Roboscooper will grasp the object and hold it at his side so you can drive him around.
4. To make him place the object in his cargo bed, press the **Pick-up** button again.

TIP: If you double-tap the **Dump** button, he will drop any object he is holding in his hands in front of him. You can then continue to drive Roboscooper around.

Dumping

Once Roboscooper has a load in his cargo bed, you can make him dump it where you want.

To do so:

- Press the **Dump** button. Roboscooper will back up and move forward several times to empty his cargo bed.

NOTE: Before dumping his cargo, make sure his cargo hatch is opened.



Play modes

Roboscooper has four play modes:

- *Clean Sweep* mode
- *Pick-up* mode
- *Talk* mode
- *Whack* mode

When you access each mode, he will tell you more about his features and even joke with you!

Clean Sweep mode

In *Clean Sweep* mode, Roboscooper will look for objects to pick up in his path.

To enter *Clean Sweep* mode, press the **Autonomous** button on the remote controller. He will look for objects to pick up. After five successful pick-ups, he will dump his cargo against the nearest wall or large object.

To exit *Clean Sweep* mode, press the **Stop** button on the remote controller.

NOTE: After five minutes, if Roboscooper has not successfully picked up five objects, he will return to normal mode.

Roboscooper cargo hatch placement

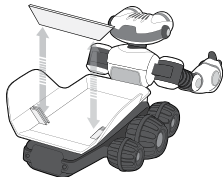

Pick-up mode

In *Pick-up* mode, Roboscooper will locate and pick up objects he detects automatically.

To make him enter *Pick-up* mode, double-tap the **Autonomous** button. After picking up, he will drive forward to search for something else to pick up. He can identify if something is placed between his hands.

After three successful pick-ups, he will ask where to dump it and then drive around to look for a wall to dump his cargo. To make him start his pick-up routine again, double-tap the **Autonomous** button again.

If Roboscooper cannot reach the object, he will make a comment saying so. To make him try again, double-tap the **Autonomous** button.

To exit *Pick-up* mode, press the **Stop** button on the remote controller.

NOTES

- If the object is too heavy for him to pick up, he will reset himself to his default position. When the object is too bulky or too large for him to pick up, his hands might get snagged over his cargo bed. He will shake the object out of his grips and then drive to the next object to pick up.
- You can make Roboscooper dump his cargo manually. Refer to the section *Dumping* on page 8.

TIPS

- Try placing objects in front of him for him to pick up one at a time, rather than in a straight line as he might not be able to drive straight.
- Try to avoid stationary objects such as table legs.
- Try to keep objects at least 3 feet (around 1 m) away from walls or large obstacles such as furniture.

Talk mode

In *Talk* mode, you can let Roboscooper roam on his own picking up things along the way and show off his quirky personality. To make him enter *Talk* mode, press the **Talk** button. When he is done his routine, press it again to make him carry out another funny routine!

To exit *Talk* mode, press the **Stop** button on the remote controller.

NOTE: Roboscooper moves around in *Talk* mode. Ensure his surrounding area is free from obstacles and edges from which he can fall.

Whack mode

In *Whack* mode, Roboscooper will want to show off his finesse! You can make him hit small lightweight objects such as one of the fold-up cardboard accessories or a crumpled ball of paper.

1. To make him enter *Whack* mode, press the **Whack** button. He will acknowledge with a comment and then put his hands together and pull them to his right side.
2. Position the object to the side of his hands within 2 seconds, and Roboscooper will whack it.
3. If you double-tap the Whack button, he will put his hands together and pull them to his right side. You can then drive Roboscooper around to find objects to whack.
4. To make him whack the object once it is next to his arms, press the **Whack** button again.

To exit *Whack* Mode, press the **Stop** button on the remote controller.

Sleep mode

Roboscooper is equipped with a Standby Mode to help save his energy. If you do not interact with him for about five minutes, he will make a comment and enter *Sleep* mode. To exit *Sleep* mode, press on either of his index fingers or the **Stop** button on the remote controller.

If you leave Roboscooper alone for about another 15 minutes (that is about 20 minutes in total), he will power down. To wake him, turn him off and then on again.

NOTE: If you are done playing with Roboscooper, remember to turn him off using the power switch.

FAQs

Q. My Roboscooper is not responding to commands from the remote controller...

A. Make sure you point the remote controller directly at Roboscooper. Verify that Roboscooper's arms are not positioned in front of the IR sensors. If there is still no response, try changing the 3 x "AAA" size alkaline batteries in the remote controller.

Q. My Roboscooper has trouble performing turns and is moving slowly...

A. Make sure there are neither dirt nor fibers trapped around the treads. If there is, remove carefully with adult supervision, if required. If he still moves slowly, try replacing the 6 x "AA" size alkaline batteries in Roboscooper.

Q. My Roboscooper cannot avoid obstacles...

A. Roboscooper can only detect and avoid obstacles in *Clean Sweep* mode. If he is in *Clean Sweep* mode, try resetting Roboscooper by turning him off for a few seconds and then on again. Roboscooper's IR sensors are based on reflection. He can see highly reflective surfaces, such as white walls or mirrors more easily and from greater distances than matte or black surfaces.

Q. I cannot hear Roboscooper's voice...

A. Make sure his volume level is up. Press his left index finger to raise the volume.

Q: Roboscooper isn't picking up objects...

A: Roboscooper might have problems picking up objects smaller than 1.5-inches high, or objects that are too heavy or bulky. Refer to the section *Picking up* on page 7 for details.

Further information

To learn more about your Roboscooper or to see the full range of WowWee products, go to www.wowwee.com

Register at www.wowwee.com/register

If you have any questions that are not answered in this user manual, refer to www.wowwee.com/support

Important safety information

Take note of the following when playing with Roboscooper:

- Do not immerse the toy or any parts of him in water or any other form of liquid.
- Do not drop, throw, or kick the toy as this might damage his mechanical functions.
- If he becomes dirty, you can clean his surface using a clean cloth slightly dampened with warm water.
- Do not jam anything between the wheels.
- Do not use the toy to transport toys or other items.
- Do not tie anything to the toy or use him as a pulley.
- To prevent injury, keep hair and fingers away from moving joints and treads.

This device complies with Part 15 of the FCC Rules. Operation is subject to the following two conditions:

- (1) This device may not cause harmful interference, and
- (2) This device must accept any interference received, including interference that may cause undesired operation.

NOTE

This equipment has been tested and found to comply with the limits for a class B digital device, pursuant to part 15 of the FCC rules. These limits are designed to provide reasonable protection against harmful interference in a residential installation. This equipment generates, uses and can radiate radio frequency energy and, if not installed and used in accordance with the instructions, may cause harmful interference to radio communications.

However, there is no guarantee that interference will not occur in a particular installation. If this equipment does cause harmful interference to radio or television reception, which can be determined by turning the equipment off and on, the user is encouraged to try and correct the interference by one or more of the following measures:

- Reorient or relocate the receiving antenna
- Increase the separation between the equipment and receiver
- Connect the equipment into an outlet on a circuit different from that to which the receiver is connected
- Consult the dealer or experienced radio/TV technician for help

WARNING: Changes or modifications to this unit not expressly approved by the party responsible for compliance could void the user's authority to operate the equipment.



The equipment that you have purchased has required the extraction and use of natural resources for its manufacturing. It may contain substances that are hazardous to health and the environment. In order to prevent the release of these substances into the environment and to reduce the pressure on natural resources, we encourage you to use appropriate return systems. These systems will ensure that most of the materials in your equipment are properly reused or recycled at the end of its operational life. The crossed-bin symbol invites to use these systems. For further information on collection, reuse and recycling systems, please contact your regional waste management administration.

This symbol is only valid in the European Union. If you wish to discard this product, please contact your local authorities or dealer and ask for the correct method of disposal.

Warranty

WowWee 90-Day Limited Warranty

WowWee's warranty obligations for this Roboscooper (this "Product") are limited to the terms set forth below.

WowWee Group Limited ("WowWee") warrants to the original end-user purchaser that this Product will be free from defects in materials and workmanship under normal use for a period of 90 days from the date of retail purchase (the "Warranty Period"). This warranty is extended only to the original end-user purchaser of a new product that was not sold "as is".

If a defect arises:

- (1) you may within 30 days from the date of retail purchase (or such other period specified by the return policies of the place of purchase) return this Product to the place of purchase, together with the original proof of purchase and either the original box or the UPC code label from the box, and this Product will be replaced or, in the event that a replacement for this Product is not available at the place of purchase, either a refund of the purchase price for this Product or a store credit of equivalent retail value will be provided; or
- (2) you may after the day that is 30 days from the date of retail purchase (or such other period specified by the return policies of the place of purchase) and within the Warranty Period contact WowWee Customer Support to arrange for the replacement of this Product. In the event that a replacement for this Product is not available this Product will be replaced by WowWee with a product of equivalent or greater retail value.

Notwithstanding the foregoing terms of this warranty, WowWee reserves the right at all times, at its sole option and discretion, to refund to you the purchase price paid by you for this Product in full and final settlement of WowWee's obligations under this warranty.

A purchase receipt or other proof of the date of retail purchase and purchase price is required in order to claim the benefit of this warranty.

If this Product is replaced, the replacement product becomes your property and the replaced Product becomes WowWee's property. If the place of purchase refunds the purchase price of this Product or issues a store credit of equivalent retail value, this Product must be returned to the place of purchase and becomes WowWee's property. If WowWee refunds the purchase price of this Product, this Product must be returned to WowWee and becomes WowWee's property.

EXCLUSIONS AND LIMITATIONS

This warranty covers the normal and intended use of this Product. This warranty does not apply: (a) to damage caused by accident, abuse, unreasonable use, improper handling and care or other external causes not arising out of defects in materials or workmanship; (b) to damage caused by service performed by anyone who is not an authorized representative of WowWee; (c) to any hardware, software or other add-on components installed by the end-user; (d) if this Product has been disassembled or modified in any way; (e) to cosmetic damage, including but not limited to scratches, dents or broken plastic, or normal wear and tear.

THIS WARRANTY GIVES YOU SPECIFIC LEGAL RIGHTS AND YOU MIGHT ALSO HAVE OTHER RIGHTS THAT VARY FROM STATE TO STATE. WOWWEE'S RESPONSIBILITY FOR PRODUCT DEFECTS IS LIMITED TO THE REPLACEMENT OF THIS PRODUCT OR THE REFUND OF THE PURCHASE PRICE FOR THIS PRODUCT. ALL EXPRESS AND IMPLIED WARRANTIES, INCLUDING BUT NOT LIMITED TO ANY IMPLIED WARRANTIES AND CONDITIONS OF MERCHANTABILITY AND FITNESS FOR A PARTICULAR PURPOSE, ARE LIMITED IN TIME TO THE TERM OF THIS LIMITED WARRANTY. NO WARRANTIES, WHETHER EXPRESS OR IMPLIED, WILL APPLY AFTER THE EXPIRATION OF THE LIMITED WARRANTY PERIOD. If any term of this warranty is held to be illegal or unenforceable, the legality or enforceability of the remaining terms shall not be affected or impaired.

EXCEPT AS PROVIDED IN THIS WARRANTY AND TO THE EXTENT PERMITTED BY LAW, WOWWEE IS NOT RESPONSIBLE FOR DIRECT, SPECIAL, INCIDENTAL OR CONSEQUENTIAL DAMAGES HOWSOEVER CAUSED RESULTING FROM BREACH OF WARRANTY OR CONDITION OR UNDER ANY OTHER LEGAL THEORY, INCLUDING BUT NOT LIMITED TO LOSS OF USE. THE FOREGOING LIMITATION SHALL NOT APPLY TO DEATH OR PERSONAL INJURY CLAIMS, OR ANY STATUTORY LIABILITY FOR INTENTIONAL AND GROSS NEGLIGENT ACTS AND/OR OMISSIONS.

SOME STATES DO NOT ALLOW THE EXCLUSION OR LIMITATION OF INCIDENTAL OR CONSEQUENTIAL DAMAGES, OR LIMITATIONS ON HOW LONG AN IMPLIED WARRANTY LASTS, SO THESE LIMITATIONS MIGHT NOT APPLY TO YOU.

Valid only in U.S.A.

INTRODUCTION

Merci d'avoir acheté Roboscooper™ de WowWee™ !

Roboscooper est ton sympathique et amusant ami robot qui aime ramasser, jeter et recycler ! Fais-le transporter tes objets favoris dans la maison - ou fais-le les ramasser le long du chemin.

Prends quelques minutes pour parcourir ce guide d'utilisation pour savoir tout ce qu'il faut sur ton Roboscooper.

NOTES :

- La surveillance d'un adulte peut être requise, surtout pour changer les piles.
- Usage exclusivement à l'intérieur.

Contenu de l'emballage

1 Roboscooper™, 1 Télécommande, 2 Accessoires carton pliable, 1 Feuille d'autocollants, 1 Container hayon, 1 Guide d'utilisation

Vue d'ensemble

Roboscooper

Capteurs IR (voir section *Capteurs infrarouge* à la page 15)

Mains mobiles

Index

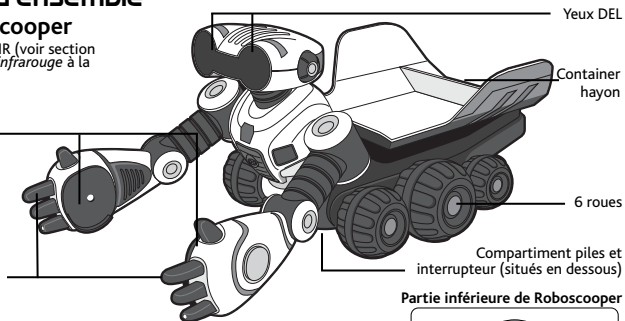

Yeux DEL

Container hayon

6 roues

Compartiment piles et interrupteur (situés en dessous)

Partie inférieure de Roboscooper

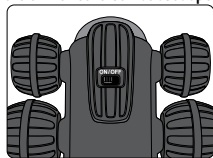

Télécommande

Transmetteur IR (situé sur la partie supérieure)
Compartiment à piles (situé sur la partie inférieure)

Bouton Pick-up
(ramassage)

Bouton directionnels

Bouton autonomie

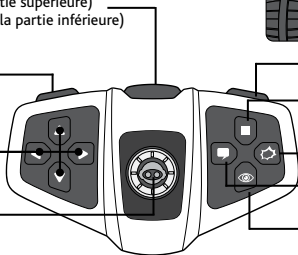

Bouton Jeter

Bouton Stop

Bouton Whack
(frapper)

Bouton Talk
(conversation)

Bouton Vision

Piles

Roboscooper requiert 6 piles alcalines "AA" (non incluses). La télécommande requiert 3 piles "AAA" (non comprises).

Installer ou changer les piles de ton Roboscooper

Tu sauras quand les piles de ton Roboscooper sont presque plates car il répondra moins vite aux commandes en provenance de la télécommande et ses mouvements seront plus lents.

Pour installer et changer les piles de Roboscooper :

1. Ouvre le compartiment à piles de la télécommande à l'aide d'un tournevis Phillips (non compris) pour retirer les vis du couvercle du compartiment à piles.
2. Insère les piles conformément au diagramme. Assure-toi que les polarités positive et négative correspondent bien aux illustrations situées à l'intérieur du compartiment à piles.
3. Remets le couvercle du compartiment à piles en place et remplace les vis à l'aide du tournevis. Ne serre pas trop.

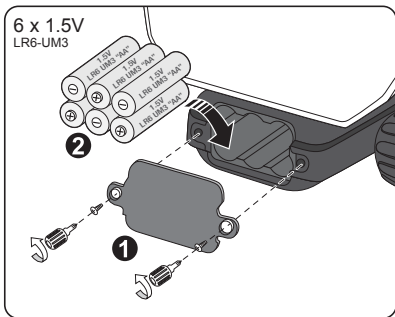

Installer ou changer les piles de la télécommande

Pour installer ou changer les piles de la télécommande :

1. Ouvre le compartiment à piles de la télécommande à l'aide d'un tournevis Phillips (non inclus) pour retirer les vis du couvercle du compartiment à piles.
2. Insère les piles tel qu'indiqué dans le diagramme. Assure-toi que les polarités positive et négative correspondent bien aux illustrations situées à l'intérieur du compartiment à piles.
3. Remets le couvercle du compartiment à piles en place et remplace les vis à l'aide du tournevis. Ne serre pas trop.

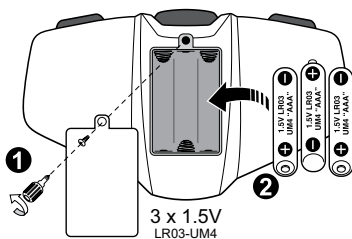

Renseignements importants concernant les piles

- Utiliser des piles neuves du type recommandé uniquement.
- Ne pas utiliser des piles usées avec des piles neuves, ni des piles de types différents (standard zinc carbone, alcaline ou rechargeable) ou des piles rechargeables de capacité différente
- Retirer les piles rechargeables du chargeur avant de les recharger.
- Le chargement des piles rechargeables doit se faire sous la supervision d'un adulte
- Respecter la polarité (+) et (-)
- Ne pas tenter de recharger des piles non rechargeables
- Ne pas jeter les piles dans le feu
- Remplacer toutes les piles du même type et de la même marque en même temps
- Ne pas court-circuiter les bornes
- Enlever les piles usées du jouet
- Un adulte devrait remplacer les piles
- Enlever les piles si le jouet n'est pas utilisé pendant longtemps

Démarrer

Avant d'installer les piles, pose les autocollants de Roboscooper comme sur l'illustration.

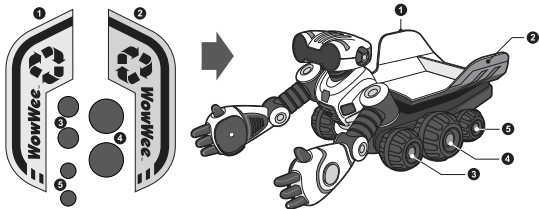

Ensuite, monte les accessoires de carton, comme sur l'illustration.

Après avoir collé les autocollants, monte les accessoires carton et après avoir installé les piles dans le robot et la télécommande, tu es prêt à faire connaissance avec ton Roboscooper !

Premièrement, dépose-le sur une surface lisse et plate telle que le sol, loin de bords et d'obstacles. Ensuite, trouve le bouton d'allumage et ensuite mets-le sur ON. Il commencera une de ses nombreuses routines de démarrage et il va se présenter lui-même ! Il fera un tour, parlera et s'animera.

Si tu souhaites l'arrêter à n'importe quel moment pendant sa routine de démarrage, appuie sur le bouton Stop de la télécommande. Si tu n'appuies pas sur Stop, il entrera en mode Ramassage de lui-même (voir *Mode Pick-up (Ramassage)* à la page 17 pour plus de détails). Tu peux également retourner à ses paramètres par défaut en maintenant appuyé le bouton **Stop** pendant environ 2 secondes.

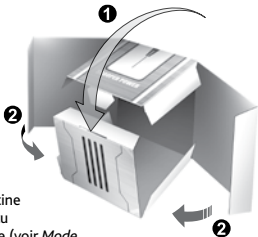

Capteurs IR

Roboscooper a des capteurs IR qui lui permettent de détecter et d'éviter des objets se trouvant en face de lui à une distance d'environ 20-30 cm lorsqu'il se promène en mode *Clean Sweep (Nettoyage)* (voir *Mode Clean Sweep (Nettoyage)* à la page 17). Tu peux activer ou désactiver ces capteurs (ON/OFF). Lorsque tu allumes ses capteurs IR, ses yeux s'allument pour te montrer qu'ils sont activés. Lorsque tu éteins les détecteurs IR, il clignera des yeux.

Pour activer ou désactiver ses capteurs IR (ON/OFF), appuie sur le bouton **Vision** de la télécommande.

NOTE : Roboscooper se promène pendant n'importe laquelle de ses routines. Assure-toi que son entourage est libre d'obstacles et de bords. Evite les objets fixes, tels que les pieds de chaise, car Roboscooper peut voir ses fonctions altérées s'il tente de les ramasser.

Réglage du volume

Roboscooper a quatre niveaux sonores : élevé, normal, bas et muet. Les paramètres par défaut sont mis sur volume élevé.

Pour augmenter le volume, appuie sur son **index gauche**. Pour baisser le volume, appuie sur son **index droit**.

Pare-chocs détecteur d'obstacles

Les deux index du Roboscooper agissent comme des pare-chocs pour éviter les obstacles. S'il se cogne contre un objet alors qu'il est en train de se déplacer, Roboscooper s'arrêtera et attendra ton ordre.

Contrôler Roboscooper

Roboscooper a six roues, deux bras pour ramasser des choses ou pour faire frapper sur des objets et un container sur son dos pour emmagasiner les objets qu'il ramasse.

NOTE : Tu peux arrêter Roboscooper dans tout mouvement ou toute fonction en appuyant sur le bouton **Stop**.

Emplacement

Tu peux actionner Roboscooper à l'intérieur mais pas à l'extérieur.

Conduite

Roboscooper parle et fait des commentaires lorsqu'il se promène en mode *Talk (Conversation)* !

Pour contrôler ses mouvements, utilise les boutons directionnels avant et arrière de la télécommande. Par exemple, appuie sur le bouton en avant pour faire avancer Roboscooper vers l'avant.

Tu peux aussi le faire tourner à gauche ou à droite lorsqu'il avance ou recule en appuyant sur les deux boutons directionnels en même temps dans la direction que tu veux lui faire prendre.

NOTE : Lorsque tu le fais se promener en mode *Pick-up (Ramassage)*, il ne sera pas capable de détecter ou d'éviter les obstacles même si ses capteurs IR sont activés.

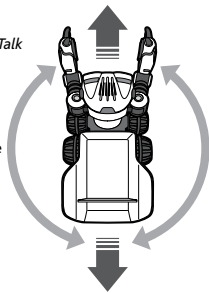
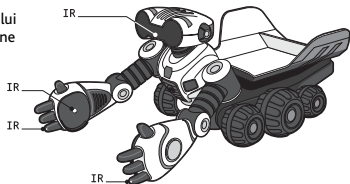

Vitesse de course graduelle

Lorsque tu appuies et maintiens appuyé un des boutons directionnels, Roboscooper avancera d'abord à sa vitesse normale et il accélérera progressivement tant que tu maintiendras le bouton appuyé et ce, jusqu'à ce qu'il arrive à sa vitesse maximale. Pour l'arrêter, relâche le(s) bouton(s).

Conduite par clics

Tu peux cliquer sur les boutons de direction de la télécommande pour pousser Roboscooper à ramasser un objet. Lorsque tu appuieras rapidement (cliques) sur un des boutons directionnels il bougera dans cette direction de plus en plus. Tu peux le maintenir enfoncé jusqu'à ce que l'objet soit à sa portée.

Ramasser

Roboscooper peut automatiquement ramasser des objets à sa portée alors qu'il se déplace et il les met ensuite dans son container. Idéalement, ces objets devraient avoir la même taille ou une taille semblable à celle des accessoires carton (environ 5 cm – 2 inches- de diamètre).



Vision ON

Tu peux faire ramasser des objets de façon automatique par Roboscooper ou tu peux lui faire ramasser des choses à ta demande.

Pour lui faire ramasser des objets de façon automatique :

- Sur la télécommande, trouve le bouton **Vision** et appuie dessus pour activer ses capteurs IR.

Ses yeux vont s'allumer pour indiquer que les capteurs IR sont activés. Il se mettra automatiquement en route à la recherche d'un objet à ramasser. S'il ne parvient pas à ramasser l'objet dès la première fois, il essaiera plusieurs fois jusqu'à ce qu'il y parvienne.

Vision OFF

Pour lui faire ramasser des objets à la demande :

1. Sur la télécommande, trouve le bouton **Vision** et appuie dessus pour désactiver les capteurs IR.

Ses yeux cligneront pour indiquer que ses capteurs sont désactivés. Tu peux alors le mener auprès des objets que tu veux lui faire ramasser ; positionne les objets entre ses mains, et il ramassera l'objet et le mettra dans son container.

2. Place l'objet entre ses mains et il le ramassera et le placera dans son container lorsque tu appuieras sur le bouton **Pick-up**.

3. Si tu appuies deux fois de suite sur le bouton **Pick-up**, Roboscooper attrapera l'objet et le tiendra à côté de lui pour que tu puisses le faire se déplacer.
4. Pour le faire placer l'objet dans son container, appuie à nouveau sur le bouton **Pick-up**.

CONSEIL : Si tu double cliques sur le bouton **Dump**, il lâchera devant lui l'objet qu'il tient dans ses mains. Tu peux alors continuer à faire avancer ton Roboscooper.

Jeter

Une fois que Roboscooper a une cargaison dans son container, tu peux la lui faire jeter où tu en as envie.

Pour ce faire :

- Appuie sur le bouton **Dump (Jeter)**. Roboscooper reculera et avancera plusieurs fois pour vider son container.

NOTE : Avant de vider sa cargaison, assure-toi que son hayon de déchargement est ouvert.

Modes de jeu

Roboscooper a quatre mode de jeu :

- Mode *Clean Sweep* (Nettoyage)
- Mode *Pick-up* (Ramassage)
- Mode *Talk* (Conversation)
- Mode *Whack* (Frapper)

Chacun de ces modes est plein de personnalité! Lorsque tu accèdes à chacun de ces modes, il te dira plus sur ses caractéristiques et il plaisantera même avec toi !

Mode Clean Sweep (Nettoyage)

En mode *Clean Sweep*, Roboscooper cherchera des objets à ramasser sur son chemin.

Pour entrer en mode nettoyage, appuie sur le bouton **Autonomous (Autonomie)** de la télécommande. Il cherchera des objets à ramasser. Après cinq ramassages réussis, il videra sa cargaison contre le mur ou l'objet de taille le plus proche.

Pour quitter le mode nettoyage, appuie sur le bouton **Stop** de la télécommande.

NOTE : Après cinq minutes, si Roboscooper n'a pas réussi à ramasser cinq objets, il repassera en mode normal.

Mode Pick-up (Ramassage)

En mode *Pick-up*, Roboscooper trouvera et ramassera des objets qu'il détecte de façon automatique.

Pour le faire passer en mode *Pick-up*, double clique sur le bouton **Autonomous**. Après avoir ramassé, il va avancer pour trouver quelque chose d'autre à ramasser. Il peut se rendre compte si on met quelque chose entre ses mains.

Après trois ramassages réussis, il demandera où jeter et se mettra en route pour trouver un mur pour décharger sa cargaison. Pour le remettre en routine ramassage, double clique à nouveau sur le bouton **Autonomous**.

Si Roboscooper ne peut ramasser d'objet, il fera un commentaire et te le dira. Pour le faire réessayer, double clique sur le bouton **Autonomous**.

Pour quitter le mode *Pick-up*, appuie sur le bouton **Stop** de la télécommande.

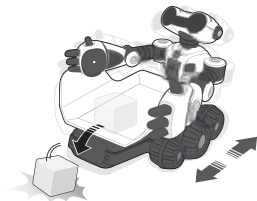

Mise en place du hayon de déchargement du container de Roboscooper

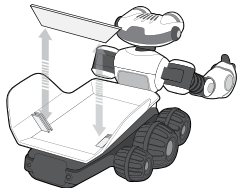

NOTES

- Si l'objet est trop lourd pour qu'il le ramasse, il reviendra à sa position par défaut par lui-même. Lorsque l'objet est trop volumineux ou trop grand pour être ramassé, ses mains peuvent être bloquées au-dessus de son container. Il secouera l'objet pour le faire tomber et il se déplacera jusqu'au prochain objet à ramasser.
- Tu peux faire décharger Roboscooper de façon manuelle. Voir section *Jeter* à la page 17.

CONSEILS

- Essaie de placer des objets devant lui pour qu'il les ramasse un par un plutôt que de les placer en ligne droite car il se peut qu'il ne puisse pas se déplacer en ligne droite.
- Essaie d'éviter des objets fixes tels que des pieds de table.
- Essaie de mettre les objets à au moins 1 mètre des murs ou de grands obstacles tels que les meubles.

Mode Talk (Conversation)

En mode *Talk* (conversation), tu peux laisser Roboscooper déambuler par lui-même et ramasser des choses en chemin et le laisser te montrer sa personnalité originale. Pour le faire entrer en mode conversation, appuie sur le bouton **Talk** (conversation). Lorsqu'il a terminé sa routine, appuie dessus à nouveau pour le faire passer à une autre routine amusante !

Pour quitter le mode *Talk*, appuie sur le bouton **Stop** de la télécommande.

NOTE : Roboscooper se déplace en Mode conversation. Assure-toi qu'il n'y a pas, dans son entourage, d'obstacles et de bords desquels il pourrait tomber.

Mode « Whack » (Frapper)

En mode *Whack* (frapper), Roboscooper voudra te montrer sa subtilité ! Tu peux lui faire taper de petits objets légers tels qu'un des accessoires en carton ou une balle de papier chiffonné.

1. Pour le faire entrer en mode *Whack*, appuie sur le bouton **Whack**. Il prendra connaissance de la demande par le biais d'un commentaire et il joindra ses mains et ensuite il les placera à sa droite.
2. Place l'objet à côté de ses mains dans les 2 secondes et Roboscooper le frappera.
3. Si tu double cliques sur le bouton **Whack**, il joindra les mains et les placera à sa droite. Tu peux alors faire avancer Roboscooper à la recherche d'objets à frapper.
4. Pour le faire frapper l'objet une fois que celui-ci se trouve près de ses bras, appuie à nouveau sur le bouton **Whack**.

Pour quitter le mode *Whack*, appuie sur le bouton **Stop** sur la télécommande.

Mode veille

Roboscooper est équipé d'un mode veille (*standby*) pour lui permettre d'économiser de l'énergie. Si tu le laisses non utilisé pendant environ cinq minutes, il fera un commentaire et passera en mode veille. Pour quitter le mode veille, appuie sur un de ses index ou appuie sur le bouton **Stop** de la télécommande.

Si tu laisses Roboscooper seul pendant 15 minutes de plus (ça nous fait une vingtaine de minutes au total), il s'éteindra. Pour le réveiller, éteins-le et rallume-le (OFF/ON).

NOTE : Si tu as fini de jouer avec ton Roboscooper, souviens-toi qu'il faut l'éteindre.

Questions fréquentes

Q. Mon Roboscooper ne répond pas à mes ordres donnés à partir de la télécommande...

R. Assure-toi de bien pointer la télécommande directement en direction de Roboscooper. Vérifie que les bras de Roboscooper ne sont pas mis devant les capteurs IR. Si tu n'obtiens toujours pas de réponse, essaie de changer les 3 piles alcalines AAA de la télécommande.

Q. Mon Roboscooper a des difficultés à faire des tours et il se déplace lentement...

R. Assure-toi qu'il n'y a ni saleté ni fibre pris dans ses roues. S'il y en a, enlève-les prudemment avec l'assistance d'un adulte si nécessaire. S'il continue à bouger lentement, essaie de remplacer les 6 piles alcalines AA de ton Roboscooper.

Q. Mon Roboscooper ne parvient pas à éviter les obstacles...

R. Roboscooper ne peut détecter et éviter des obstacles qu'en mode Clean Sweep. S'il est en mode Clean Sweep, tente de reconfigurer ton Roboscooper en l'éteignant pendant quelques secondes (OFF) et en le rallumant (ON) par la suite. Les détecteurs IR de Roboscooper se basent sur la réflexion. Il peut voir les surface à fort coefficient de réflexion tels que les murs, les miroirs plus facilement et de plus loin que des surface noires ou mates.

Q. Je ne peux pas entendre la voix de Roboscooper...

R. Assure-toi que son volume est bien mis sur élevé. Appuie sur son index gauche pour augmenter le volume.

Q. Roboscooper ne ramasse pas les objets...

A. Roboscooper peut avoir des problèmes pour ramasser des objets dont la taille est inférieure à +/- 3 cm de haut ou des objets qui sont trop lourds ou encombrants. Voir section *Ramasser* à la page 16 pour plus de détails

Renseignements supplémentaires

Pour plus de renseignements sur Roboscooper ou pour connaître la gamme complète des produits WowWee, consulter www.wowwee.com

Inscrivez-vous sur le site www.wowwee.com/register

Si vous avez des questions auxquelles ce guide d'utilisation ne répond pas, consulter www.wowwee.com/support

Renseignements importants concernant la sécurité

Tiens compte de ce qui suit lorsque tu joues avec Roboscooper :

- Ne pas immerger le jouet ou toute partie de ce jouet dans l'eau ou dans tout autre liquide.
- Ne pas laisser tomber, jeter ou donner un coup de pied au jouet, cela pourrait endommager ses fonctions techniques.
- S'il est sale, on peut laver sa surface à l'aide d'un chiffon propre légèrement humidifié avec de l'eau tiède.
- Ne rien placer entre ses roues.
- Ne pas utiliser ce jouet pour transporter d'autres jouets ou articles.
- Ne rien attacher au jouet, ne pas l'utiliser comme poulie.
- Afin d'éviter toute blessure, maintenir cheveux et doigts loin des joints et des roues.

RENSEIGNEMENTS SUPPLÉMENTAIRES

Ce produit répond aux normes de la partie 15 des règles de la commission fédérale des communications (FCC) des États-Unis. L'utilisation de ce produit est assujettie aux conditions suivantes: (1) Ce produit ne doit pas causer d'interférence nuisible (2) Ce produit doit accepter toute interférence extérieure, y compris celles pouvant entraîner un mauvais fonctionnement.

NOTE

Cet équipement a été testé et déclaré conforme aux limitations prévues dans le cadre de la catégorie B des appareils numériques défini par la section 15 du règlement de la FCC. Ces limitations sont stipulées aux fins de garantir une protection raisonnable contre les interférences nuisibles en installation résidentielle. Cet équipement génère, utilise et diffuse des ondes radio. S'il n'est pas installé ni utilisé conformément aux instructions dont il fait l'objet, il peut causer des interférences nuisibles aux communications radio.

Cependant, nous ne pouvons garantir qu'aucune interférence ne se produira dans une installation particulière. Si l'équipement cause effectivement une interférence nuisible à la réception radio ou télévisuelle, ce qui peut être déterminé en éteignant et en allumant l'équipement, il est recommandé à l'utilisateur de corriger la situation par l'une ou plusieurs des mesures suivantes :

- Réorientez ou déplacez l'antenne de réception.
- Augmentez la distance séparant l'équipement et le récepteur.
- Connectez l'équipement à un circuit différent de celui du récepteur.
- Contactez votre revendeur ou un technicien radio/TV qualifié.

ATTENTION : Des changements ou des modifications qui n'ont pas été expressément approuvés par le fabricant peuvent annuler l'autorisation conférée à l'utilisateur de manipuler cet équipement .

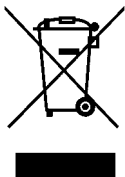

L'équipement que vous avez acheté a nécessité l'extraction et l'utilisation de ressources naturelles en vue de sa fabrication. Il peut contenir des substances dangereuses pour la santé et l'environnement. Pour éviter une dissémination de ces substances dans l'environnement et diminuer la consommation de ressources naturelles, nous vous encourageons à utiliser les solutions de récupération adéquates. Ces solutions assureront que la plupart des matériaux de votre équipement sont recyclés de manière appropriée lorsqu'il arrive en fin de vie. Le logo de la poubelle barrée vous invite à utiliser ces solutions. Pour plus de renseignements sur les solutions de collecte, de réutilisation et de recyclage, contactez votre intercommunale de gestion des déchets.

Ce symbole n'est valable que dans l'Union Européenne. Si vous souhaitez mettre ce produit au rebut, veuillez prendre contact avec les autorités locales ou avec votre revendeur et renseignez-vous sur la méthode de mise au rebut correcte.

Garantie

Garantie limitée de 90 jours WowWee

WowWee's warranty obligations for this Roboscooper (this "Product") are limited to the terms set forth below.

Les obligations de WowWee quant au Roboscooper (« ce produit »), se limitent aux conditions suivantes.

WowWee Group Limited (« WowWee ») garantit à l'utilisateur final que ce produit est exempt de défauts matériels et de main d'œuvre lorsqu'il est utilisé de manière normale, et ce, pendant une période de 90 jours à partir de la date d'achat (la « période de garantie »).

Cette garantie n'est accordée qu'à l'utilisateur final et acheteur original d'un produit neuf qui n'a pas été vendu « tel quel ».

Si un défaut survient :

(1) Vous pouvez, dans les 30 jours suivant la date d'achat au détail (ou toute autre période correspondant à la politique de retour du point de vente) rapporter ce produit au point de vente avec la preuve d'achat originale et l'emballage ou le CUP de l'emballage, et ce produit vous sera remplacé ou si un produit de remplacement n'est pas disponible au point de vente, un remboursement équivalent au prix d'achat de ce produit ou un crédit en magasin équivalent à valeur au détail seront émis; ou

(2) vous pouvez, le jour suivant les 30 jours qui suivent la date d'achat au détail (ou tout autre période correspondant à la politique de retour du point de vente) et en-dedans de la période de garantie, communiquer avec le service à la clientèle de WowWee afin de demander le remplacement de ce produit. Dans l'éventualité ou un remplacement pour ce produit ne serait pas disponible, WowWee remplacera ce produit par un produit d'une valeur au détail équivalente ou supérieure à celle de ce produit.

Nonobstant les termes stipulés dans cette garantie, WowWee se réserve le droit en tout temps, comme seule option possible et à sa discrétion, de ne rembourser que le prix que vous avez payé pour le produit et ce, comme seul et unique dédommagement octroyé par WowWee selon ses obligations sous les termes de cette garantie.

Un reçu de caisse ou une autre preuve de la date à laquelle l'achat a été effectué ainsi que le prix de l'achat sont exigés pour avoir droit à cette garantie.

Si ce produit est remplacé, le produit de remplacement devient la propriété de WowWee.

Si le point de vente rembourse le prix d'achat de ce produit ou émet un crédit en magasin équivalent au prix d'achat au détail de ce produit, ce produit doit être remis au point de vente et devient la propriété de WowWee. Si WowWee rembourse le prix d'achat de ce produit, ce produit doit être rendu à WowWee et devient la propriété de WowWee.

EXCLUSIONS ET LIMITATIONS

Cette garantie couvre l'utilisation normale prévue de ce produit. Cette garantie ne couvre pas : (a) les dommages causés par les accidents, l'abus, une utilisation non raisonnable, une manipulation incorrecte ou un manque de soin ou d'autres causes externes non liées à un défaut des matériaux ou de la main d'œuvre, (b) les dommages causés par un entretien effectué par une personne autre qu'un représentant autorisé de WowWee, (c) les dommages aux éléments matériels ou logiciels ou toute autre composante installés par l'utilisateur final, (d) cette garantie est annulée si le produit a été ouvert, désassemblé ou modifié de quelque façon que ce soit, (e) cette garantie ne couvre pas les dommages cosmétiques, incluant mais n'excluant pas, les égratignures, les bosses ou le plastique abîmé, ni l'usure normale.

CETTE GARANTIE VOUS CONFÈRE CERTAINS DROITS EN VERTU DE LA LOI ET IL SE POURRAIT QUE VOUS AYEZ D'AUTRES DROITS QUI VARIENT SELON L'ADMINISTRATION. LA RESPONSABILITÉ DE WOWWEE QUANT AUX DÉFAUTS QUE POURRAIT PRÉSENTER CE PRODUIT EST LIMITÉE AU REMPLACEMENT OU AU REMBOURSEMENT DU PRIX DE VENTE AU DÉTAIL DE CE PRODUIT. TOUTE GARANTIE EXPLICITE OU TACITE, INCLUANT MAIS NE SE LIMITANT PAS À TOUTE GARANTIE TACITE ET CONDITIONS DE VENTE ET D'APTITUDE À UN EMPLOI SPÉCIFIQUE, SONT LIMITÉES DANS LE TEMPS AUX CONDITIONS DE CETTE GARANTIE LIMITÉE. AUCUNE GARANTIE, EXPLICITE OU TACITE, NE S'APPLIQUERA À L'EXPIRATION DE LA PÉRIODE DE GARANTIE LIMITÉE. Si l'une des conditions de cette garantie est tenue pour illégale ou non exécutoire, la légalité ou l'exigibilité des autres conditions ne sera pas contestable.

À L'EXCEPTION DE CE QUI EST STIPULÉ DANS CETTE GARANTIE ET DANS LES LIMITES PRÉVUES PAR LA LOI, WOWWEE NE PEUT ÊTRE TENU RESPONSABLE DES DOMMAGES DIRECTS, PARTICULIERS, ACCESSOIRES OU INDIRECTS CAUSÉS, DE QUELQUE FAÇON QUE CE SOIT DÉCOULANT DU NON RESPECT DE LA GARANTIE OU D'UNE CONDITION OU SELON UNE THÉORIE LÉGALE, INCLUANT MAIS NE SE LIMITANT PAS, À LA PERTE DE JOUISSANCE. LES LIMITATIONS PRÉCITÉES NE S'APPLIQUENT PAS AUX REQUÊTES POUR PRÉJUDICES TELS QUE LA MORT, LES DOMMAGES CORPORELS OU AUTRE OBLIGATION LÉGALE POUR UN ACTE INTENTIONNEL, UNE FAUTE GRAVE OU DUE À LA NÉGLIGENCE OU À UNE OMISSION. CERTAINES ADMINISTRATIONS NE PERMETTENT PAS LES LIMITATIONS QUANT AUX DOMMAGES ACCIDENTELS OU INDIRECTS NI LES LIMITATIONS QUI ONT TRAIT À LA DURÉE D'UNE GARANTIE TACITE, CES LIMITATIONS PEUVENT DONC NE PAS S'APPLIQUER À VOTRE CAS.

Valide seulement au États-Unis.

INTRODUCCION

¡Gracias por haber comprado Roboscooper™ de WowWee™!

¡Roboscooper™ es tu simpático y divertido amigo robot a quien le gusta recoger, tirar y reciclar! Hazle llevar tus cosas favoritas por la casa- o recogerlas en el camino.

Tomate algunos minutos para leer este manual del usuario y aprender todo lo que debes saber sobre tu Roboscooper.

NOTAS:

- Se requiere la supervisión de un adulto, especialmente para cambiar las pilas.
- Para uso solamente en el interior.

Contenido del embalaje

1 Roboscooper™, 1 control remoto, 2 accesorios de cartón, 1 hoja de pegatinas, 1 contenedor trampa, 1 manual del usuario

Vista general rápida

Roboscooper

Sensores IR (*Sensores infrarrojos* a la página 25)

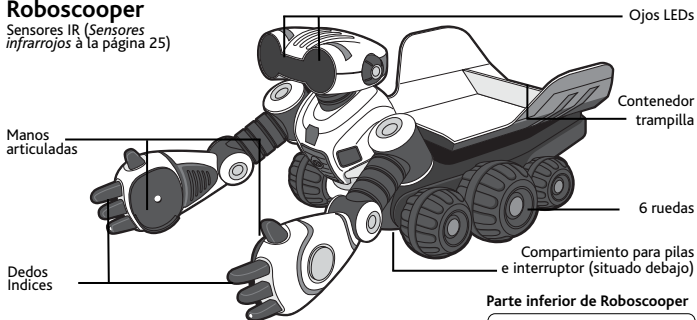

Parte inferior de Roboscooper

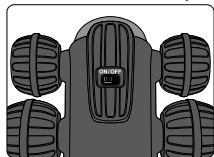

Control remoto

Trasmisor IR (situado en la parte superior)

Compartimiento para pilas (situado en la parte inferior)

Botón Pick-up (recoger)

Botones direccionales

Botón Autonomous (Autonomía)

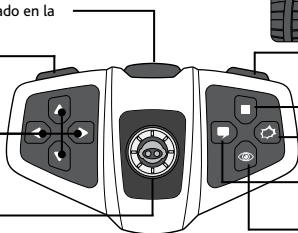

Detalles sobre las pilas

Roboscooper requiere 6 pilas alcalinas AA (no incluidas). El control remoto requiere 3 pilas AAA (no incluidas).

Instalar o cambiar las pilas de tu Roboscooper

Sabrás cuando las pilas de tu Roboscooper estén casi planas porque responderá de forma más lenta a los mandos provenientes del control remoto y sus movimientos se harán más lentos.

Para instalar y cambiar las pilas de Roboscooper:

1. Abre el compartimiento para pilas del control remoto con un desatornillador Phillips (no incluido) para sacar los tornillos de la tapa del compartimiento para pilas.
2. Inserte las pilas según la ilustración. Asegúrate que los polos positivo y negativo correspondan bien a los dibujos situados dentro del compartimiento para pilas.
3. Vuelve a colocar la tapa del compartimiento para pilas y los tornillos gracias al desatornillador. No aprietes demasiado.

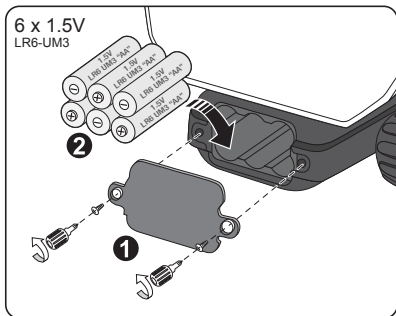

Instalar o cambiar las pilas del control remoto

Para instalar y cambiar las pilas del control remoto:

1. Abre el compartimiento para pilas del control remoto con un desatornillador Phillips (no incluido) para sacar los tornillos de la tapa del compartimiento para pilas.
2. Inserte las pilas según la ilustración. Asegúrate que los polos positivo y negativo correspondan bien a los dibujos situados dentro del compartimiento para pilas.
3. Vuelve a colocar la tapa del compartimiento para pilas y los tornillos gracias al desatornillador. No aprietes demasiado.

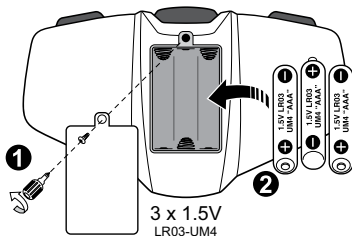

Información importante sobre las pilas

- Utilice únicamente pilas nuevas del tipo y voltaje recomendados.
- No mezcle pilas nuevas con otras usadas, ni tampoco pilas de distinto tipo como por ejemplo pilas alcalinas con pilas normales (de carbono-zinc) o recargables, ni pilas recargables de capacidades diferentes.
- Retire las pilas recargables del juguete antes de recargarlas.
- Las pilas recargables sólo deberán recargarse bajo la vigilancia de un adulto.
- Observe la polaridad correcta (+) y (-).
- No intente recargar pilas que no sean recargables.
- No deseche las pilas arrojándolas al fuego.
- Sustituya todas las pilas al mismo tipo y asegúrese de utilizar pilas del mismo tipo o marca.
- No cortocircuite los terminales de alimentación de las pilas.
- Retire las pilas agotadas del juguete.
- Las pilas deberán ser sustituidas por un adulto.
- Retire las pilas del juguete si no va a utilizarlo durante cierto tiempo.

Encender

Antes de instalar las pilas, aplica las pegatinas del Roboscooper como ilustrado.

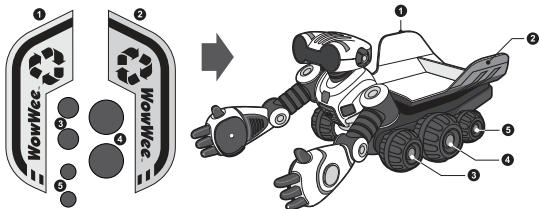

Después, ensambla los accesorios de cartón, como en el dibujo.

¡Después de haber pegado las pegatinas, de haber ensamblado los accesorios de cartulina y de haber instalado las pilas en el robot y en el control remoto, estás listo para conocer a Roboscooper!

Primero, déjalo en una superficie lisa y plana como el suelo por ejemplo, lejos de obstáculos y bordes. Después, busca el botón de encendido y pásalo a la posición ON. ¡Empezará sus numerosas rutinas de encendido y se presentará a sí mismo! Dará una vuelta, hablará y se animará.

Si deseas, en cualquier momento, pararle en su rutina de encendido, aprieta el botón **Stop** del control remoto. Si no aprietas el botón **Stop**, entrará en su modo *Pick-up* (recoger) por sí solo (ver *Modo Pick-up (recoger)* a la página 28 para más detalles). También puedes volver a los parámetros por defecto manteniendo apretado el botón durante unos 2 segundos.

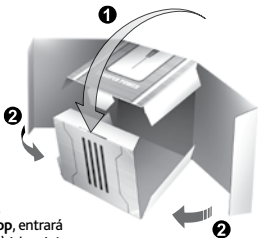

Sensores infrarrojos

Roboscooper tiene sensores IR que le ayudan a detectar y evitar objetos en frente de él a una distancia de unos 20-30 cm cuando se está paseando en modo Limpieza (ver *Modo Clean Sweep (limpieza)* a la página 27). Puedes activar o desactivar estos sensores (ON/OFF). Cuando activas sus sensores IR, sus ojos se encienden para indicarte que están activados. Cuando desactivas los sensores IR, parpadeará con los ojos.

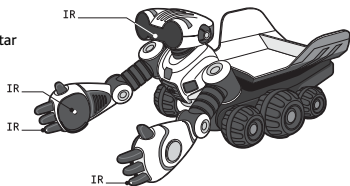

Para activar (ON) u desactivar (OFF) sus sensores IR, aprieta el botón visión del control remoto.

NOTA: Roboscooper se desplaza durante cualquiera de sus rutinas. Asegúrate que su entorno está libre de obstáculos y de bordes. Evita los objetos fijos tales como los pies de silla por ejemplo, porque Roboscooper puede ver sus funciones alteradas si intenta recogerlos.

Control del volumen

Roboscooper tiene cuatro niveles sonoros: alto, normal, bajo y mudo. Los parámetros por defecto están puestos en volumen alto.

Para subir el volumen, aprieta su dedo **índice izquierdo**. Para bajar el volumen aprieta su dedo **índice derecho**.

Parachoque detector de obstáculos

Los dos dedos índices del Roboscooper actúan como parachoques para evitar obstáculos. Si se pega contra un objeto mientras se está desplazando, Roboscooper se parará y esperará tus órdenes.

Control de Roboscooper

Roboscooper tiene 6 ruedas, 2 brazos para recoger cosas o para pegar objetos, así como un contenedor en la espalda para llevar las cosas que recoge.

NOTA: Puedes parar Roboscooper en cualquier movimiento u función apretando el botón **Stop**.

Ambiente

Puedes accionar Roboscooper a dentro únicamente, no en el exterior.

Conducción

¡Roboscooper habla y hace comentarios mientras se pasea en modo *Talk* (conversación)!

Para controlar sus movimientos, usa los botones direccionales del control remoto. Por ejemplo, aprieta el botón direccional forward (adelante) para hacer avanzar Roboscooper hacia adelante.

También puedes hacerle girar a la izquierda o a la derecha mientras avanza o recula apretando los dos botones direccionales simultáneamente en la dirección que quieres que tome.

NOTA: Cuando no hagas andar en modo *Pick-up* (recoger), no podrá detectar o evitar obstáculos aunque sus sensores IR estén activados.

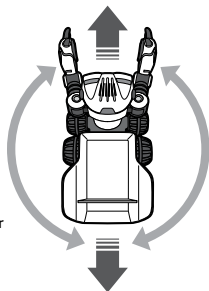

Velocidad gradual

Cuando mantienes apretado uno de los botones direccionales, Roboscooper andará primero a su velocidad normal y después acelerará gradualmente mientras mantienes el botón apretado y ello, hasta que alcance su velocidad máxima. Para que deje de andar, suelta el (los) botón(es).

Manejo por clics

Puedes cliquear los botones direccionales del control remoto para hacer que Roboscooper recoja un objeto. Cuando aprietas rápidamente (haces clic) en cualquier de los botones direccionales, se moverá cada vez más en esta dirección. Puedes seguir así hasta que tenga el objeto a su alcance.

Recoger

Roboscooper puede recoger objetos a su alcance de forma automática mientras se desplaza y después los pone en su contenedor. Idealmente, estos objetos deberían tener el mismo tamaño o un tamaño parecido al de los accesorios de cartón (más o menos 5 cm – inches- de diámetro).

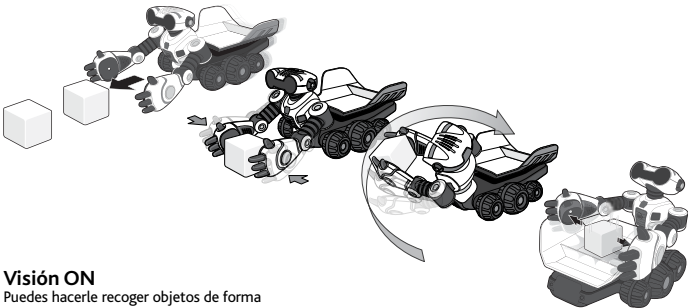

Visión ON

Puedes hacerle recoger objetos de forma automática a Roboscooper o puedes hacerle recoger cosas cuando se lo pides.

Para que recoja objetos de forma automática:

- En el control remoto, busca el botón visión y apriétalo para activar sus sensores IR

Sus ojos se encenderán para indicarte que los sensores IR están activados. Se pondrá automáticamente en marcha para buscar un objeto que recoger. Si no consigue recoger el objeto la primera vez, lo volverá a intentar hasta que lo consiga.

Visión OFF

Para que recoja cuando se lo pides:

1. En el control remoto, busca el botón visión, apriétalo para desactivar sus sensores IR.

Sus ojos parpadearán para indicarte que los sensores IR están desactivados. Podrás entonces llevarlo cerca de objetos que quieras que recoja, coloca los objetos entre sus manos y recogerá el objeto y lo pondrá en su contenedor.

2. Coloca el objeto entre sus manos y lo recogerá y lo pondrá en su contenedor cuando aprietas el botón **Pick-up**.

- Si aprietas dos veces seguido el botón **Pick-up**, Roboscooper cogerá el objeto y lo mantendrá al lado suyo para que puedas hacerle moverse.
- Para hacerle poner el objeto en su contenedor, aprieta el botón **Pick-up**.

CONSEJO: Si haces doble clic en el botón **Dump**, dejará caer el objeto que tiene en las manos delante suyo. Entonces podrás seguir haciendo avanzar a tu Roboscooper.

Tirar

Una vez que Roboscooper tenga cargado su contenedor, puedes hacerle vaciarlo allí donde quieras.

Para hacerlo:

- Aprieta el botón **Dump** (tirar). Roboscooper reculará y avanzará 3 veces para vaciar su contenedor.

NOTA: Antes de vaciar su carga, asegúrate que la trampilla de descarga este abierta.

Modos de juego

Roboscooper tiene cuatro modos de juego:

- Modo *Clean Sweep* (Limpieza)
- Modo *Pick-up* (Recoger)
- Modo *Talk* (Conversación)
- Modo *Whack* (Golpear)

¡Cada uno de estos modos está lleno de personalidad! ¡Cuando accedas a cada uno de estos modos, te dirá más sobre sus características y hasta te contará chistes!

Modo Clean Sweep (limpieza)

En modo *Clean Sweep* (limpieza), Roboscooper buscará objetos para recoger en el camino.

Para entrar en modo *Clean Sweep*, aprieta el botón **Autonomous** (autonomía) del control remoto. Buscará objetos por recoger. Después de haber conseguido cinco veces recoger algo, dejará su carga al lado de un muro o de un objeto de dimensiones grandes.

Para quitar el modo *Clean Sweep*, aprieta el botón **Stop** del control remoto.

NOTA: Después de cinco minutos, si Roboscooper no ha conseguido recoger cinco objetos, repasará a modo normal.

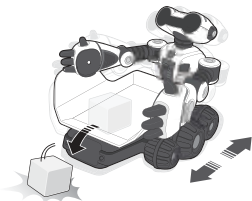

Colocación de la trampilla del contenedor de Roboscooper

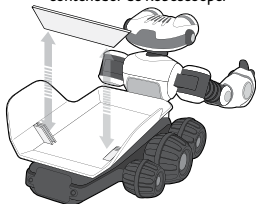

Modo Pick-up (recoger)

En modo *Pick-up* (recoger), Roboscooper encontrará y recogerá objetos que detecta de forma automática.

Para hacerlo pasar a modo *Pick-up*, haz doble clic en el botón **Autonomous** (autonomía). Después de haber recogido, avanzará para encontrar otra cosa que recoger. Puede darse cuenta si uno le pone algo entre las manos.

Después de tres recogidas exitosas, preguntará dónde descargar y buscará un muro para dejar su carga. Para hacerle volver con su rutina de recogida, vuelve a hacer doble clic en el botón **Autonomous**.

Si Roboscooper no puede recoger objeto, hará un comentario y te lo dirá. Para que lo vuelva a intentar, haz doble clic en el botón **Autonomous**.

Para salir del modo *Pick-up*, aprieta el botón **Stop** del control remoto.

NOTAS

- Si el objeto pesa demasiado para que lo recoja, volverá a su posición por defecto por sí mismo. Cuando el objeto esté demasiado voluminoso o demasiado grande para ser recogido, sus manos pueden quedar bloqueadas encima de su contenedor. Sacudirá el objeto para hacerlo caer y se desplazará hasta el próximo objeto para recogerlo.
- Puedes hacerle descargar a Roboscooper de forma manual. Ver sección *Tirar* a la página 27.

Después de haber conseguido tres veces recoger algo, te preguntará dónde descargar y buscará un muro para dejar su carga. Para hacerle volver a su rutina de recogida, vuelve a hacer doble clic en el botón **Autonomous**.

CONSEJOS

- Intenta poner objetos delante de él para que los recoja uno por uno más bien que ponerlos en línea recta porque es posible que no pueda desplazarse en línea recta.
- Intenta evitar objetos fijos tales como pies de mesa.
- Intenta poner objetos a una distancia de al menos 3 pies (1 metro) de los muros o de los obstáculos grandes como los muebles.

Modo Talk (conversación)

En modo *Talk* (conversación), puedes dejar que Roboscooper deambule por sí mismo y recoja cosas en camino y te dejará ver su personalidad original. Para hacerle entrar en modo *Talk*, aprieta el botón **Talk**. ¡Cuando haya terminado su rutina, apriétalo de nuevo para hacerle pasar a otra rutina divertida!

Para salir del modo *Talk*, aprieta el botón **Stop** del control remoto.

NOTA: Roboscooper se desliza en modo conversación. Asegúrate que no haya, en su entorno, obstáculos y bordes de los cuales podría caerse.

Modo Whack (golpear)

¡En modo *Whack* (golpear), Roboscooper querrá mostrarte su sutileza! Puedes hacerle golpear pequeños objetos livianos tales como uno de los accesorios de cartón o una pelota de papel arrugado.

1. Para hacerle entrar en modo *Whack*, aprieta el botón **Whack**. Tomará conocimiento del mando por medio de un comentario, unirá las manos y después las pondrá a su derecha.
2. Coloca el objeto al lado de sus manos dentro de los 2 segundos y Roboscooper lo golpeará.
3. Si hace doble clic en el botón **Whack**, juntará las manos y las pondrá su derecha. Entonces, podrás hacerle deambular a Roboscooper en búsqueda de objetos que pueda golpear.
4. Para hacerle golpear el objeto una vez que esté al lado de sus brazos, aprieta nuevamente el botón **Whack**.

Para salir del modo *Whack*, aprieta en el botón **Stop** del control remoto.

Modo sueño

Roboscooper viene con un modo stand-by (sueño) para permitirle ahorrar energía. Si lo dejas sin usar durante unos cinco minutos, hará un comentario y pasará a modo sueño. Para salir del modo sueño, aprieta en uno de sus índices o aprieta el botón **Stop** del control remoto.

Si dejas a Roboscooper solo durante unos 15 minutos adicionales (son unos veinte minutos en total), se apagará. Para despertarlo, apágalo y vuelve a encenderlo (ON/OFF).

NOTA: Si terminaste de jugar con tu Roboscooper, acuérdate que hay que apagarlo.

Preguntas frecuentes

P. Mi Roboscooper no responde a mis órdenes dados por medio del control remoto...

R. Asegúrate de apuntar bien con el control remoto en dirección del Roboscooper. Verifica que los brazos de Roboscooper no estén puestos delante de los sensores IR. Si aun así no obtienes respuesta, prueba cambiando las 3 pilas alcalinas AAA del control remoto.

P. Mi Roboscooper tiene dificultades dar vueltas y se desplaza lentamente...

R. Asegúrate que no haya polvo o fibra en sus ruedas. Si hay, sácalas con prudencia con la asistencia de un adulto si es necesario. Si sigue moviéndose lentamente, intenta reemplazar las 6 pilas alcalinas AA de tu Roboscooper.

P. Mi Roboscooper no consigue evitar los obstáculos...

R. Roboscooper sólo puede detectar y evitar objetos cuando está en modo Clean Sweep. Si está en modo Clean Sweep, intenta reconfigurar tu Roboscooper apagándolo durante unos segundos (OFF) y volviendo a encenderlo (ON). Los sensores IR de Roboscooper se basan en la reflexión. Puede ver más fácilmente y de más lejos las superficies con fuerte coeficiente de reflexión tales como los muros, los espejos que las superficies negras o mates.

P. No puedo escuchar la voz de Roboscooper...

R. Asegúrate que su volumen este puesto en alto. Aprieta su índice izquierdo para subir el volumen.

P. Roboscooper no recoge objetos.

R. Roboscooper puede experimentar problemas para recoger objetos de tamaño inferior a 3.5cm de altura u objetos que son demasiado pesados o embarazosos. ver sección *Recoger* a la página 26 para más detalles.

Information suplementaria

Para más información sobre Roboscooper o para ver la completa gama de productos de WowWee, consultar www.wowwee.com

Regístrese en línea en www.wowwee.com/register

Para más preguntas o respuestas que no se encuentran en este guía de utilización, consultar www.wowwee.com/support

Información importante de seguridad

Tome nota de lo siguiente cuando juegue con su Roboscooper:

- No sumergir el juguete o parte de este juguete en el agua o en cualquier otro líquido.
- No dejar caer, tirar o dar patada a este juguete, esto podría dañar sus funciones técnicas.
- Si se ensucia, se puede lavar su superficie con un trapo limpio ligeramente humidificado con agua tibia.
- No dejar nada entre sus ruedas.
- No usar este juguete para transportar otros objetos u artículos.
- No atar nada al juguete, no usarlo como puela.
- Para evitar cualquier herida, mantener pelo y dedos lejos de las juntas y de las ruedas.

Este dispositivo cumple con el Apartado 15 de las Normas de la FCC. Su utilización está sujeta a estas dos condiciones: (1) Este dispositivo no puede causar interferencias dañinas y (2) Este dispositivo debe tolerar cualquier interferencia recibida, incluyendo interferencias que pueden causar un funcionamiento no deseado.

NOTA

Este equipo ha sido aprobado y cumple con los límites establecidos para dispositivos digitales de clase B, según el apartado 15 de las normas de la FCC.

Estos límites han sido diseñados para ofrecer una protección razonable contra interferencias dañinas en instalaciones residenciales. Este equipo utiliza y puede generar ondas de radiofrecuencia y, si no se instala y se utiliza según las instrucciones, puede causar interferencias dañinas a la radiocomunicación.

Sin embargo, no se garantiza que no existan interferencias en alguna instalación en particular. Si este equipo causa interferencias dañinas a la recepción de televisión o radio, lo cual podrá saberse encendiendo y apagando el equipo, el usuario deberá intentar corregir la interferencia tomando una o más de las medidas siguientes:

- Vuelva a orientar o cambie de lugar la antena receptora.
- Aumente la separación entre el equipo y el receptor.
- Conecte el equipo al enchufe de un circuito diferencial al que está conectado el receptor.
- Consulte con el distribuidor o con un técnico especialista en radio/televisión para más ayuda.

AVISO: Cambios o modificaciones al aparato que no sean aprobados explícitamente por los responsables por el acuerdo puede anular la autoridad del usuario para operar el equipo.



El equipo que acaba de adquirir ha requerido la extracción y utilización de recursos naturales para su fabricación. Asimismo, podrá contener sustancias peligrosas para la salud y el medioambiente. Para evitar que dichas sustancias se esparzan en el medioambiente y para reducir el consumo de recursos naturales, le incitamos a utilizar los sistemas de recogida apropiados. Estos sistemas reutilizarán y reciclarán de manera adecuada la mayoría de los materiales que forman parte de su equipo una vez que éste llegue al final de su vida útil. El símbolo del contenedor de basura tachado sirve de recordatorio para el uso de dichos sistemas. Para más informaciones sobre los sistemas de recogida, reutilización y reciclaje, comunicar con el servicio de desechos de su comunidad.

Este símbolo solamente es válido en la Unión Europea. Si desea desechar este producto, comunicar con las autoridades locales o con el distribuidor.

Garantía

Garantía limitada de 90 días de WowWee

Las obligaciones de garantía de WowWee respecto a este Roboscooper (este "producto") se entenderán limitadas a los términos establecidos a continuación.

WowWee Group Limited ("WowWee") garantiza al usuario final-comprador que este producto estará libre de defectos en materiales y mano de obra bajo condiciones normales de uso durante un período de 90 días a partir de la fecha de compra (el "Período de Garantía"). Esta garantía se extiende sólo al -comprador directo del producto nuevo.

Si surge algún defecto:

(1) durante los primeros 30 días a partir de la fecha de compra (o en cualquier otro plazo fijado por la políticas de retorno del lugar de compra) de este producto regreso al lugar de compra, junto con la prueba original de compra, ya sea la original cuadro de la UPC o código de etiqueta de la caja, y este producto será sustituido o, en el caso de que una sustitución de este producto no está disponible en el lugar de compra, ya sea un reembolso del precio de compra de este producto o una tienda de crédito equivalente al por menor de valor será siempre, o

(2) es posible que después de la fecha que es de 30 días a partir de la fecha de compra (o en cualquier otro plazo fijado por la políticas de retorno del lugar de compra) y dentro del período de garantía WowWee contacto con Atención al cliente disponer la sustitución de este Producto. En el caso de que una sustitución de este producto no está disponible este producto será sustituido por WowWee con un producto equivalente o de mayor valor comercial.

A pesar de los términos estipulados en esta garantía, WowWee se reserva el derecho en todo momento, como sola opción posible y a su discreción, de reembolsar el precio que usted pagó este producto por completo y el establecimiento final de las obligaciones de WowWee bajo esta garantía.

Un recibo de compra u otra prueba de la fecha y el precio de compra son necesarios con el fin de solicitar el beneficio de esta garantía.

Si este producto se sustituye por otro, la sustitución de productos se convierte en su propiedad y la renovación se convierte en la propiedad de WowWee.

Si el lugar de compra de las restituciones el precio de compra de este producto o problemas de crédito una tienda de venta al por menor valor equivalente a este producto debe ser devuelto al lugar de compra y se convierte en la propiedad de WowWee. Si WowWee reembolsa el precio de compra de este producto, este producto debe volverse a WowWee y se convierte en la propiedad de WowWee.

EXCLUSIONES Y LIMITACIONES

Esta garantía cubre la utilización normal y el destino de este producto. Esta garantía no se aplicará: (a) a los daños causados por accidente, abuso, uso irracional, inadecuado manejo y cuidado u otros factores externos no derivados de defectos en materiales o mano de obra, (b) a los daños causados por servicios prestados por cualquier persona que no es un representante autorizado de WowWee, (c) a cualquier hardware, software u otro componentes instalados por el usuario final; (d) si este producto ha sido desmontado o modificado en forma alguna; (e) incluyendo daños cosméticos, pero no limitado a rasguños, golpes o roto del plástico, o desgaste normal.

Esta garantía le otorga derechos legales específicos y usted también podría tener otros derechos que varían de estado a estado. LA RESPONSABILIDAD DE WOWWEE por los defectos del producto se limita a la sustitución de este producto o la devolución del valor de compra de este producto. Y expresar todas las garantías implícitas, incluyendo pero sin limitarse a cualquier garantía implícita y condiciones de comerciabilidad y adecuación para un propósito en particular, están limitadas en el tiempo al término de esta garantía limitada. NINGÚN TIPO DE GARANTÍA, ya sea expresa o implícita, se aplicará después de la expiración del período de garantía limitada. Si cualquiera de los términos de esta garantía se considera ilegal o inaplicable, la legalidad o exigibilidad de los restantes términos no se verá afectada o dañada.

Salvo en los casos previstos en esta garantía y en la medida permitida por la ley, WOWWEE no es responsable directo, de un daño especial, o accidental resultante de un uso inadecuado de la garantía incluyendo una condición, o cualquiera otra teoría legal, incluyendo pero no limitado a la pérdida de USO. La anterior limitación no se aplicará a la muerte o lesiones personales, o de cualquier responsabilidad legal con intenciones graves, actos negligentes y / o omisiones.

ALGUNOS ESTADOS NO PERMITEN LA EXCLUSIÓN O LIMITACIÓN accidental referentes a daños y perjuicios, o a la limitación de la duración de una garantía implícita, por lo que estas limitaciones podrían no aplicarse a usted.

Válido sólo en los Estados Unidos



WowWee

WOWWEE GROUP LIMITED.
ENERGY PLAZA, 3/F
92 GRANVILLE ROAD
T.S.T. EAST, HONG KONG

WOWWEE CANADA INC.
3500 DE MAISONNEUVE WEST
SUITE 800
MONTREAL, QC H3Z 3C1 CANADA

Manufactured and distributed by © 2009 WowWee Group Limited.
Product names, designations, and logos are trademarks or registered
trademarks of WowWee Group Limited. All rights reserved.
Consumer hotline: 1-800-310-3033

Customer service: www.wowwee.com/support
Customer support is only available in English and French.
We recommend that you retain our address for future reference.
Product and colors may vary. Packaging printed in China. This product is
not suitable for children under
3 years because of small parts — choking hazard.
This user manual should be kept as it contains important information.
Made in China.

Fabriqué et distribué par © 2009 WowWee Group Limited.
Les noms de produits, les désignations, et les logos sont des marques
de commerce
et des marques déposées de WowWee Group Limited.
Tous droits réservés.

Service à la clientèle : 1-800-310-3033
Courriel du service à la clientèle : www.wowwee.com/support
Le service à la clientèle est disponible uniquement en anglais et en
français.

Conserver notre adresse pour référence ultérieure.
Les produits et les couleurs peuvent varier.
Emballage imprimé en Chine.
Ce produit n'est pas fait pour les enfants de moins de 3 ans.
Contient des petites pièces qui peuvent entraîner la suffocation.
Conserver le guide d'utilisation car il contient des renseignements
importants.
Fait en Chine.

Fabricado y distribuido por el grupo de © 2009 WowWee Group Limited.
Los nombres de producto, las designaciones, y las insignias son marcas
registradas o marcas registradas del wowwee group limited. Todos los
derechos reservados.

Teléfono directo del consumidor: 1-800-310-3033
Servicio de atención al cliente: www.wowwee.com/support
Servicio de atención al cliente sólo está disponible en inglés y francés.
Conserver nuestra dirección para futura referencia. El producto y los
colores pueden variar. Empaquetado impreso en China. Este producto no
es conveniente para el childreunder 3 años debido a pequeño
Piezas - peligro de obstrucción.
Conserve el manual del usuario ya que contiene información
importante.
Hecho en China.

Roboscooper User Manual © 2009 WowWee Group Limited.
All rights reserved. Tous droits réservés. Derechos reservados.

8510M0102FLA